

Deluxe Heat-A-Ventlite MODELS: 9093C SERIES

IMPORTANT: DO NOT MOUNT OVER TUB OR IN SHOWER STALL ENCLOSURE.

INSTALLATION PRECAUTIONS

NOTE: Cutout dimensions 13¼" diameter.

1. Observe all requirements in these instructions and all markings appearing on the unit.
2. Check all operations of the unit after installation has been completed.
3. **The housing must be grounded and the installed wiring must comply with all local electrical codes.**
4. The flange of the rough-in housing **MUST** be flush with the finished plaster or drywall surface to assure proper and safe operation.
5. If plaster material, paint base, or paint is sprayed on the walls or ceiling, the inside of the housing must be masked off to prevent this material from entering the housing.
6. The switch (furnished) should be used and wired in accordance with the wiring diagram.

INSTALLATION PREPARATION

1. Remove complete assembly from carton. Loosen screws holding grille and remove the grille.
2. Loosen power unit mounting screws and remove power unit from rough-in housing.
3. Remove tape from back draft damper and be certain the damper opens and closes freely.

MOUNTING TO OPEN JOISTS

Refer to Figure 1.

1. Insert hanger bar on mounting bracket opposite discharge opening and mount rough-in housing to ceiling joists at desired location.
2. Install mounting brackets into slots in housing and adjust housing so flange will be flush to proposed finished ceiling line. Tighten screws securely.
3. Attach 4" round duct and vent to outside through wall or ceiling.
4. Remove junction box cover and desired knockout from junction box in housing.

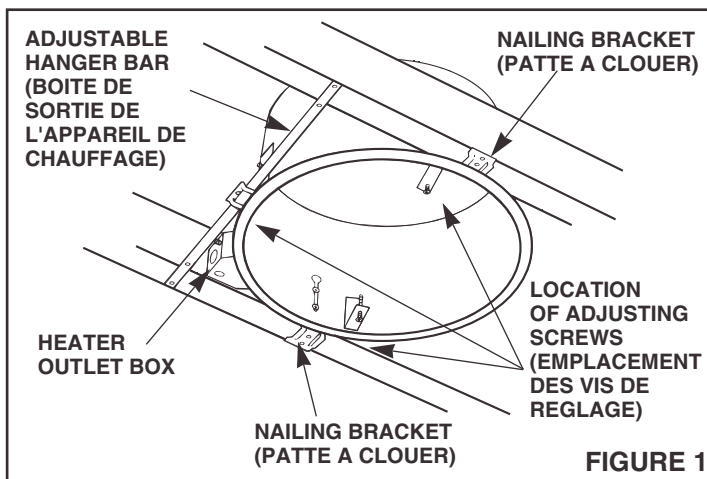

FIGURE 1

IMPORTANT: NE PS INSTALLER AU-DESSUS D'UNE BAIGNOIRE OU AU PLAFOND D'UNE CABINE DE DOUCHE.

PRECAUTIONS POUR L'INSTALLATION

1. Pour obtenir les résultats prévus, observer toutes les recommandations de cette brochure et tous les signes figurant sur l'appareil.
2. Vérifier toutes les fonctions de l'appareil lorsque l'installation est terminée.
3. **Le boîtier de l'appareil de chauffage doivent être reliés à la terre, et le câblage doit respecter tous les règlements locaux.**
4. Le rebord du boîtier d'encastrement **DOIT** venir à ras du plafond fini pour un fonctionnement absolument sûr et adéquat.
5. Si l'on vaporise les murs ou le plafond de plâtre ou de peinture, l'intérieur du boîtier doit être protégé.
6. L'interrupteur (fourni) doit être utilisé et relié en suivant le schéma de câblage.

PREPARATION DE L'INSTALLATION

1. Retirer l'ensemble complet de l'emballage. Desserrer les vis retenant la grille et l'enlever.
2. Desserrer les vis de montage du bloc-moteur et l'enlever du boîtier d'encastrement.
3. Enlever l'adhésif du registre antirefoulement et s'assurer que rien n'empêche l'ouverture et la fermeture de celui-ci.

MONTAGE AUX SOLIVES

Voir la Figure 1.

1. Insérer la barre de suspension dans la patte de montage opposée à l'ouverture d'évacuation, et monter le boîtier d'encastrement aux solives à l'emplacement désiré.
2. Installer les pattes de montage dans les fentes du boîtier et l'ajuster de telle manière que le rebord vienne à ras du plafond fini. Bien serrer les vis.
3. Fixer une gaine cylindrique de 4 po pour une évacuation extérieure par le mur ou le plafond.
4. Enlever le couvercle du boîtier de raccordement et la prédécoupe voulue.

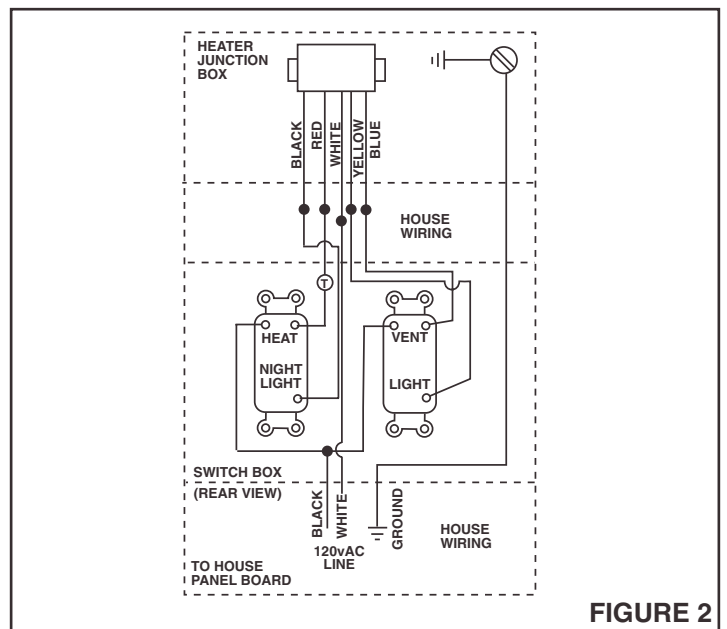

FIGURE 2

WIRING

1. Refer to Figure 2. Run five (5) wires and ground of 12 gauge from heater's junction box to wall switch.
2. The switch installs in a double-gang outlet box. When a thermostat or timer is used, connect at point marked "T".
3. Replace junction box cover in heater housing when wiring is complete.

COMPLETING INSTALLATION

1. Refer to Figure 3. Insert hooked hinge on power unit to hanger bracket in rough-in housing.
2. Swing fan and heater unit into place over mounting bracket screws and tighten securely.
3. Plug in fan and heater assembly to receptacle in junction box cover.
4. Refer to Figure 4. Install 100 watt bulb and 7 watt lamp for night light.
5. Mount grille and lens assembly over mounting screws in housing. Tighten securely.

INSTALLATION IN EXISTING CONSTRUCTION

1. Review "WIRING" section of these instructions.
2. Drill a small hole in ceiling in proposed location (locate this hole in attic or crawl space).
3. In attic, mark ceiling for cutout by using the housing as a template. Mark around outside of plaster flange. Make cutout along this line.
4. Connect wires from switch to heater before mounting the housing.
5. Install a header between ceiling joists and nail housing to one joist and header.

NOTE: The two (2) hanger bars (separate pieces) and two mounting brackets (on the housing) are not needed for this type of installation.

6. Install ductwork.
7. Install power unit, light bulbs and grille/lens assembly. Refer to "COMPLETING INSTALLATION".

NOTE: Please refer to your NuTone catalog for a complete listing of optional accessory items.

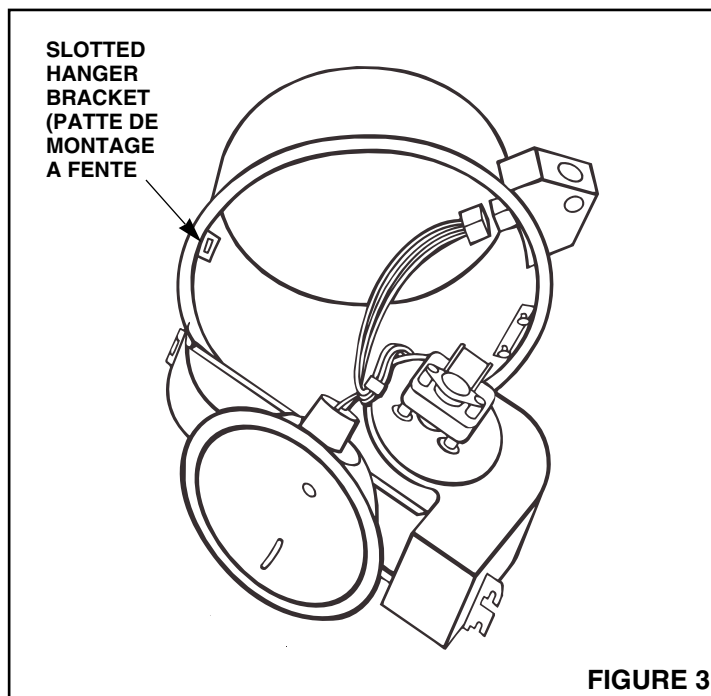

CABLAGE

1. Voir la Figure 2. Acheminer cinq (5) fils et un fil de terre de calibre 12 du boîtier de raccordement de l'appareil de chauffage à l'interrupteur mural. Raccorder les fils.
2. L'interrupteur s'installe dans une boîte de sortie double. L'orsqu'on utilise un thermostat ou une minuterie, les raccorder au point marqué "T".
3. Replacer le couvercle de la boîte de raccordement du boîtier de l'appareil de chauffage lorsque le câblage est terminé.

POUR FINIR L'INSTALLATION

1. Voir la Figure 3. Insérer la charnière à crochet du bloc-moteur dans la patte de montage du boîtier d'encastrement.
2. Placer l'ensemble ventilateur/appareil de chauffage sur les vis du support de montage et bien serrer.
3. Brancher le ventilateur et l'appareil de chauffage à la prise se trouvant dans le boîtier de raccordement.
4. Voir la Figure 4. Installer une ampoule de 100 W dans la douille du réflecteur, et une ampoule de 7 W comme veilleuse.
5. Monter la grille et le couvercle de lampe à l'aide des vis à insérer dans le boîtier. Bien serrer.

INSTALLATION LORSQUE LE PLAFOND EST FINI

1. Revoir le paragraphe "CABLAGE".
2. Percer un petit trou au plafond à l'emplacement voulu (localiser ce petit trou au grenier ou sous les combles).
3. Dans le grenier, marquer la découpe en utilisant le boîtier comme gabarit. Tracer la ligne autour de rebord. Découper en suivant cette ligne.
4. Raccorder les fils provenant de l'interrupteur aux fils de l'appareil de chauffage avant de monter le boîtier.
5. Installer un chevêtre entre les solives et clouer le boîtier au chevêtre et à une solive.

REMARQUE: Le deux (2) pièces de la barre de suspension et les deux pattes de fixation (sur le boîtier) ne sont pas nécessaires pour ce type d'installation.

6. Installer la gaine.
7. Installer le bloc-moteur, les ampoules, la grille et le couvercle de lampe. Voir le paragraphe "POUR FINIR L'INSTALLATION".

REMARQUE: Se reporter au catalogue NuTone pour la liste complète des accessoires en option.

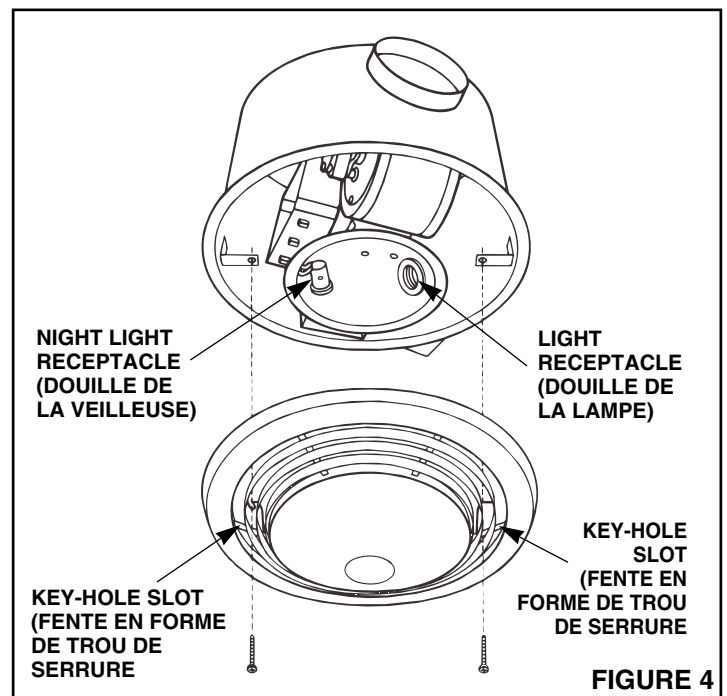



One Year Limited Warranty

WARRANTY OWNER: NuTone warrants to the original consumer purchaser of its products that such products will be free from defects in materials or workmanship for a period of one (1) year from the date of original purchase. **THERE ARE NO OTHER WARRANTIES, EXPRESS OR IMPLIED, INCLUDING, BUT NOT LIMITED TO, IMPLIED WARRANTIES OF MERCHANTABILITY OR FITNESS FOR A PARTICULAR PURPOSE.**

During this one year period, NuTone will, at its option, repair or replace, without charge, any product or part which is found to be defective under normal use and service. **THIS WARRANTY DOES NOT EXTEND TO FLUORESCENT LAMP STARTERS OR TUBES, FILTERS, DUCT, ROOF CAPS, WALL CAPS AND OTHER ACCESSORIES FOR DUCTING.** This warranty does not cover (a) normal maintenance and service or (b) any products or parts which have been subject to misuse, negligence, accident, improper maintenance or repair (other than by NuTone), faulty installation or installation contrary to recommended installation instructions.

The duration of any implied warranty is limited to the one year period as specified for the express warranty. Some states do not allow limitation on how long an implied warranty lasts, so the above limitation may not apply to you.

NUTONE'S OBLIGATION TO REPAIR OR REPLACE, AT NUTONE'S OPTION, SHALL BE THE PURCHASER'S SOLE AND EXCLUSIVE REMEDY UNDER THIS WARRANTY. NUTONE SHALL NOT BE LIABLE FOR INCIDENTAL, CONSEQUENTIAL OR SPECIAL DAMAGES ARISING OUT OF OR IN CONNECTION WITH PRODUCT USE OR PERFORMANCE. Some states do not allow the exclusion or limitation of incidental or consequential damages, so the above limitation or exclusion may not apply to you. This warranty gives you specific legal rights, and you may also have other rights, which vary from state to state. This warranty supersedes all prior warranties.

WARRANTY SERVICE: To qualify for warranty service, you must (a) notify NuTone at the address stated below or telephone 1/800-543-8687, (b) give the model number and part identification and (c) describe the nature of any defect in the product or part. At the time of requesting warranty service, you must present evidence of the original purchase date.

Date of Installation

Builder or Installer

Model No. and Product Description

IF YOU NEED ASSISTANCE OR SERVICE:

For the location of your nearest NuTone Independent Authorized Service Center:

Residents of the contiguous United States Dial Free 1-800-543-8687

Please be prepared to provide:

Product model number • Date and Proof of purchase • The nature of the difficulty

Residents of Alaska or Hawaii should write to: NuTone Inc. Attn: Department of National Field Service, 4820 Red Bank Road, Cincinnati Ohio 45227-1599.

Residents of Canada should write to: Broan-NuTone Canada, 1140 Tristar Drive, Mississauga, Ontario, Canada L5T 1H9.

Rev. 03/2001



Garantie limitée d'un an

GARANTIE DU PROPRIÉTAIRE: NuTone garantie à l'acheteur original de ses produits que ces derniers seront exempts de tout défaut de matériaux et de fabrication pour une période d'un (1) an à compter de la date d'achat. **AUCUNE AUTRE GARANTIE, IMPLICITE OU EXPRESSE, N'EST DONNÉE, Y COMPRIS, MAIS SANS S'Y LIMITER, GARANTIE DE MARCHANDIBILITÉ OU D'ADAPTATION À UN USAGE PARTICULIER.**

Pendant cette période d'un an, NuTone procédera au remplacement ou à la réparation sans aucuns frais, mais à sa propre discrétion, de tout produit ou pièce jugé défectueux dans le cadre d'une utilisation normale. **CETTE GARANTIE NE VISE PAS LES DISPOSITIFS D'AMORÇAGE NI LES TUBES DES LUMINAIRES FLUORESCENTS.** Cette garantie ne couvre pas (a) l'entretien et le service courants ni (b) les produits et les pièces ayant fait l'objet d'un usage abusif, de négligence, d'un accident, d'un entretien ou d'une réparation non appropriée (par du personnel non autorisé par NuTone), d'une mauvaise installation ou d'une installation non conforme aux directives d'installation fournies.

La durée de toute garantie implicite est limitée à la période de deux ans précisée pour la garantie expresse. Certains états ne reconnaissent pas les restrictions relatives à la durée des garanties implicites; il se pourrait donc que cette restriction ne s'applique pas dans votre cas.

LE REMPLACEMENT OU LA RÉPARATION PAR NUTONE, À SA PROPRE DISCRÉTION, DE TOUT PRODUIT OU PIÈCE DÉFECTUEUX CONSTITUE LE SEUL REMÈDE DE L'ACHETEUR EN VERTU DE CETTE GARANTIE. NUTONE NE PEUT ÊTRE TENUE RESPONSABLE DES DOMMAGES INDIRECTS, CONSÉCUTIFS OU SPÉCIAUX ATTRIBUABLES À L'UTILISATION OU AU RENDEMENT DU PRODUIT. Certains états ne reconnaissent pas les restrictions ni les exclusions relatives aux dommages indirects, consécutifs ou spéciaux; il se pourrait donc que cette restriction ne s'applique pas dans votre cas. La présente garantie vous accorde des droits spécifiques, mais vous pourriez aussi avoir d'autres droits en fonction de l'état dans lequel vous résidez. Cette garantie remplace toute autre garantie donnée précédemment.

SERVICE SOUS GARANTIE Pour être admissible au service sous garantie, vous devez (a) aviser NuTone, à l'adresse fournie ci-dessous ou par téléphone au 1 800 543-3687, (b) fournir le numéro du modèle et la description de la pièce et (c) décrire la nature du défaut de la pièce ou du produit. Au moment de la demande de service sous garantie, vous devez fournir une preuve de la date d'achat originale.

Date d'installation

Entrepreneur ou installateur

N° de modèle et description du produit

POUR OBTENIR DE L'ASSISTANCE OU DU SERVICE:

Pour connaître le Centre de service NuTone autorisé indépendant le plus proche:

Résidents des États-Unis continentaux, composez le numéro sans frais: 1 800 543 8687

Garder à portée de la main le numéro du modèle, la date et la preuve d'achat, le type de problème.

Résidents de l'Alaska et d'Hawaii: Écrivez à NuTone Inc. Attn: Department of National Field Service, 4820 Red Bank Road, Cincinnati Ohio USA 45227-1599.

Résidents du Canada: Écrivez à Broan-NuTone Canada, 1140 Tristar Drive, Mississauga, Ontario Canada L5T 1H9.

Rev. 03/2001