

## Heat-A-Vent®

### MODEL: 9415WHC

- **CAUTION:** Do not locate closer than 6 inches to a vertical surface.
- Do not mount over tub or in shower stall enclosure.

### MOUNTING HEATER HOUSING

Refer to Figure 1.

Insert adjustable hanger bars through slots provided. Nail hanger bars to ceiling joist. **NOTE:** Hanger bars may be adjusted for 24" center joist.

Adjust housing so 6¾" diameter collar will be flush to finished ceiling.

Remove tape from louver on discharge duct and make sure louver moves freely. Make sure blower wheel turns freely and motor plug is in receptacle.

### WIRING

**IMPORTANT:** Unit must be properly grounded and wiring must comply with local codes.

Refer to Figure 2.

#### SINGLE SWITCH CONTROL (Lamp and Fan Together)

- Run a pair of wires from the wall switch to the heater junction box.
- Connect three white wires together.
- Connect three black wires together.

#### DOUBLE SWITCH CONTROL (Lamp and Fan Individually)

Refer to appropriate wiring diagram inside heater housing.

### DUCTING

**IMPORTANT:** Unit must be ducted to outside.

Refer to Figure 3.

#### HORIZONTAL DISCHARGE

Connect 4" round duct to the duct transition and vent horizontally through the side wall using a wall cap.

#### VERTICAL DISCHARGE

Attach 4" round elbow to duct transition and run duct vertically using a roof cap.

### FINAL INSTALLATION

Refer to Figure 4.

- Attach ceiling plate springs to slots in housing.
- Install a 250 watt, R-40 heat resistant glass, infrared type lamp (not furnished.) Be sure the ceiling plate opening is centered around the lamp. The lamp may not give satisfactory performance if the frame of the plate touches the lamp.

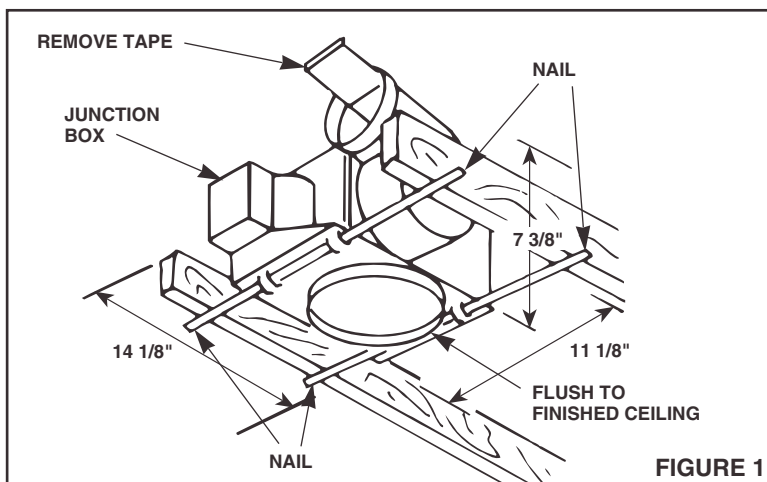

FIGURE 1

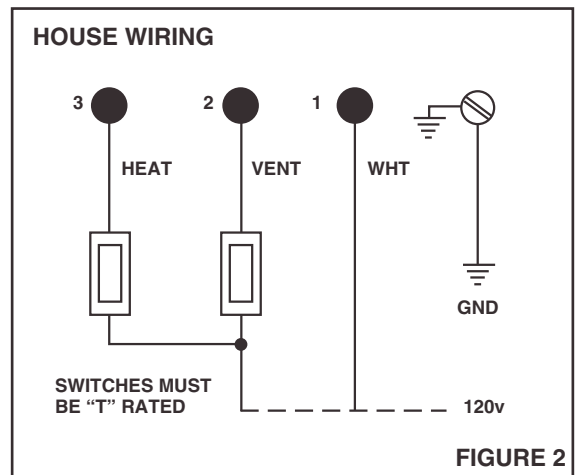

FIGURE 2

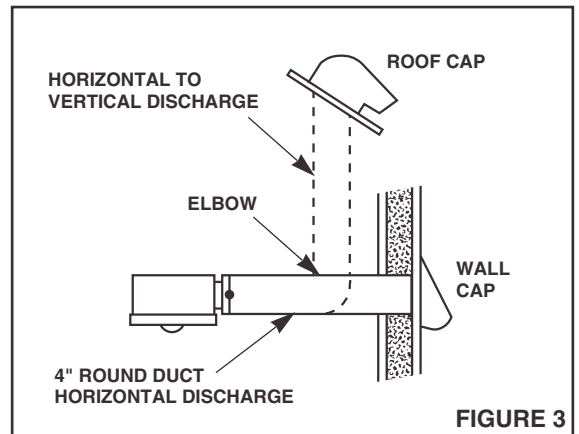

FIGURE 3

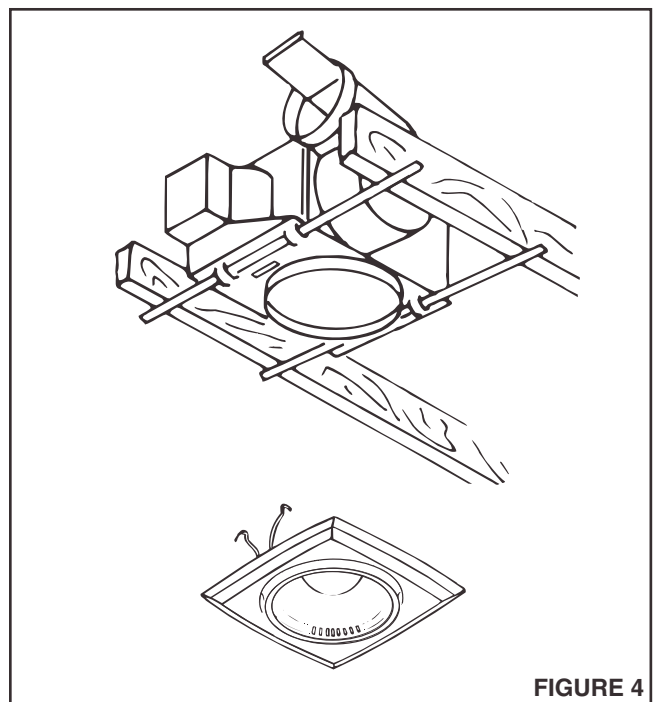

FIGURE 4

# NuTone®

## One Year Limited Warranty

**WARRANTY OWNER:** NuTone warrants to the original consumer purchaser of its products that such products will be free from defects in materials or workmanship for a period of one (1) year from the date of original purchase. **THERE ARE NO OTHER WARRANTIES, EXPRESS OR IMPLIED, INCLUDING, BUT NOT LIMITED TO, IMPLIED WARRANTIES OF MERCHANTABILITY OR FITNESS FOR A PARTICULAR PURPOSE.**

**During this one year period,** NuTone will, at its option, repair or replace, without charge, any product or part which is found to be defective under normal use and service. **THIS WARRANTY DOES NOT EXTEND TO FLUORESCENT LAMP STARTERS OR TUBES, FILTERS, DUCT, ROOF CAPS, WALL CAPS AND OTHER ACCESSORIES FOR DUCTING.** This warranty does not cover (a) normal maintenance and service or (b) any products or parts which have been subject to misuse, negligence, accident, improper maintenance or repair (other than by NuTone), faulty installation or installation contrary to recommended installation instructions.

The duration of any implied warranty is limited to the one year period as specified for the express warranty. Some states do not allow limitation on how long an implied warranty lasts, so the above limitation may not apply to you.

**NUTONE'S OBLIGATION TO REPAIR OR REPLACE, AT NUTONE'S OPTION, SHALL BE THE PURCHASER'S SOLE AND EXCLUSIVE REMEDY UNDER THIS WARRANTY. NUTONE SHALL NOT BE LIABLE FOR INCIDENTAL, CONSEQUENTIAL OR SPECIAL DAMAGES ARISING OUT OF OR IN CONNECTION WITH PRODUCT USE OR PERFORMANCE.** Some states do not allow the exclusion or limitation of incidental or consequential damages, so the above limitation or exclusion may not apply to you. This warranty gives you specific legal rights, and you may also have other rights, which vary from state to state. This warranty supersedes all prior warranties.

**WARRANTY SERVICE:** To qualify for warranty service, you must (a) notify NuTone at the address stated below or telephone 1/800-543-8687, (b) give the model number and part identification and (c) describe the nature of any defect in the product or part. At the time of requesting warranty service, you must present evidence of the original purchase date.

Date of Installation

Builder or Installer

Model No. and Product Description

**IF YOU NEED ASSISTANCE OR SERVICE:**

For the location of your nearest NuTone Independent Authorized Service Center:

**Residents of the contiguous United States** Dial Free 1-800-543-8687

Please be prepared to provide:

Product model number • Date and Proof of purchase • The nature of the difficulty

**Residents of Alaska or Hawaii should write to:** NuTone Inc. Attn: Department of National Field Service, 4820 Red Bank Road, Cincinnati Ohio 45227-1599.

**Residents of Canada should write to:** Broan-NuTone Canada, 1140 Tristar Drive, Mississauga, Ontario, Canada L5T 1H9.

Rev. 03/2001

## Heat-A-Vent®

### MODELE: 9415WHC

- **MISE EN GARDE:** Ne pas placer plus près de 6 pouces d'une surface verticale.
- Ne pas installer au-dessus d'une baignoire ou plafond d'une cabine de douche.

### MONTAGE DU RECEPTACLE DU RADIATEUR

Voir Figure 1.

Insérer les barres de suspension adaptables dans les fentes. Clouer les barres de suspension à la solive du plafond. **NOTA:** Les barres de suspension peuvent s'adapter à une solive à entraxe de 24 po.

Placer le réceptacle de sorte que le collier de 6<sup>3</sup>/<sub>4</sub> po. de diamètre soit au ras du plafond fini.

Enlever le ruban gommé du volet du conduit d'évacuation et s'assurer que le volet tourne librement. S'assurer que l'hélice du ventilateur tourne librement et que la fiche du moteur est dans le réceptacle.

### POSE DES FILS

**IMPORTANT:** S'assurer que le bloc est convenablement relié au sol et que la filerie est conforme au code local.

Voir Figure 2.

### COMMANDE PAR

#### INTERRUPTEUR SIMPLE (Eclairage et Ventilateur ensemble)

- Amener une paire de fils de l'interrupteur mural jusqu'à la boîte de connexions du radiateur.
- Connecter les trois fils blancs ensemble.
- Connecter les trois fils noirs ensemble.

#### COMMANDE PAR DEUX INTERRUPTEUR (Eclairage et Ventilateur individuellement)

Voir le schéma de pose des fils approprié dans le réceptacle du ventilateur.

### EVACUATION

**IMPORTANT:** Le bloc doit être muni d'une évacuation vers l'extérieur.

Voir Figure 3.

#### EVACUATION HORIZONTALE

Attacher un conduit rond de 4 po. à l'adaptation du conduit et évacuer horizontalement par le mur de côté en utilisant une sortie murale.

#### EVACUATION VERTICALE

Attacher un coude rond de 4 po. à l'adaptation du conduit et amener le conduit verticalement en utilisant une sortie de toiture.

### INSTALLATION FINALE

Voir Figure 4.

- Fixer les ressorts de plaque de plafond aux fentes du boîtier.
- Installer une lampe de type infrarouge de 250 watts, R-40 à verre résistant à la chaleur (non fournie.) S'assurer que la lampe soit centrée dans l'ouverture de plaque de plafond. Il se peut que le rendement de la lampe ne soit pas satisfaisant si le cadre de la plaque la touche.

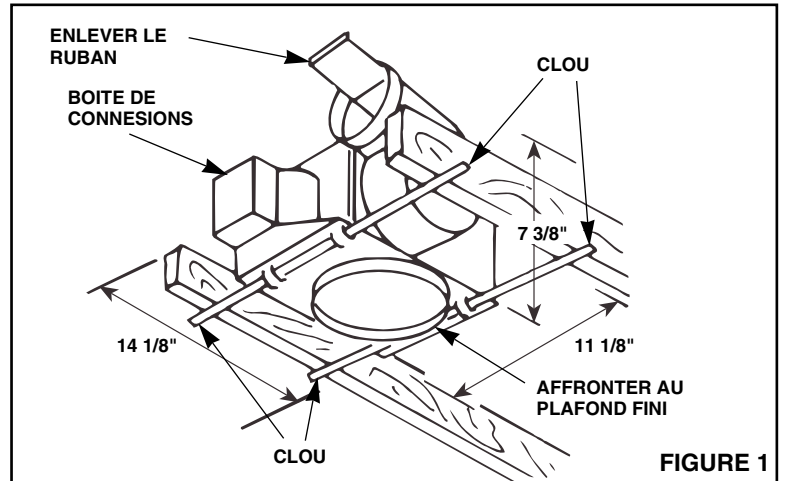

FIGURE 1

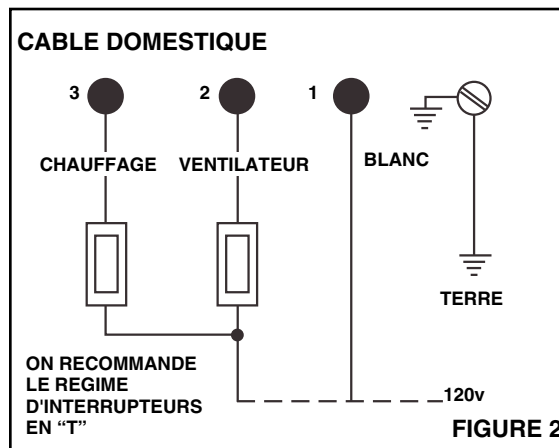

FIGURE 2

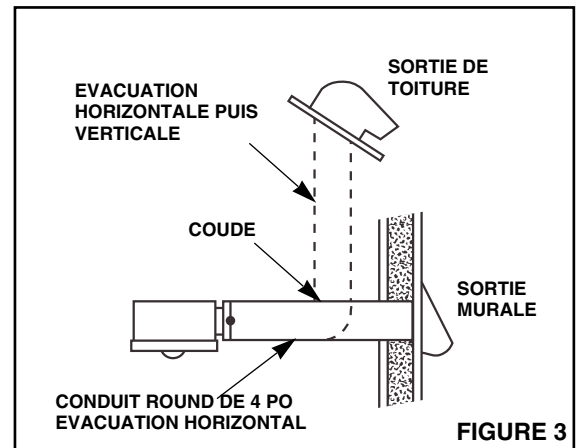

FIGURE 3

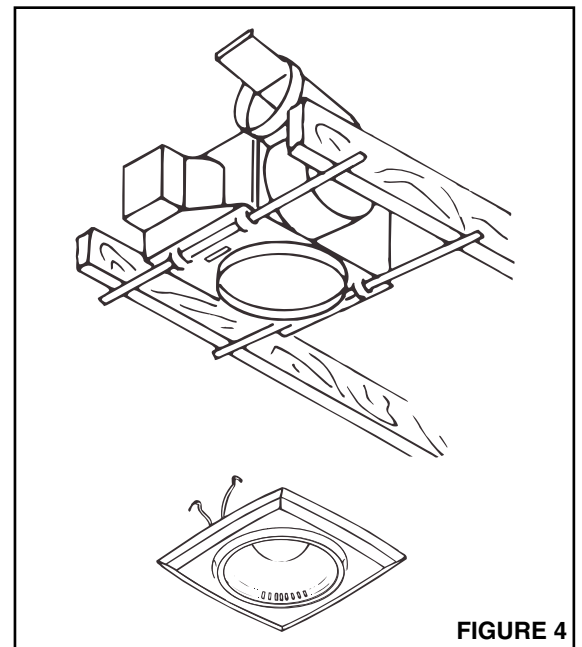

FIGURE 4

# NuTone®

## Garantie limitée d'un an

**GARANTIE DU PROPRIÉTAIRE:** NuTone garantie à l'acheteur original de ses produits que ces derniers seront exempts de tout défaut de matériaux et de fabrication pour une période d'un (1) an à compter de la date d'achat. **AUCUNE AUTRE GARANTIE, IMPLICITE OU EXPRESSE, N'EST DONNÉE, Y COMPRIS, MAIS SANS S'Y LIMITER, GARANTIE DE MARCHANDIBILITÉ OU D'ADAPTATION À UN USAGE PARTICULIER.**

**Pendant cette période d'un an,** NuTone procédera au remplacement ou à la réparation sans aucuns frais, mais à sa propre discrétion, de tout produit ou pièce jugé défectueux dans le cadre d'une utilisation normale. **CETTE GARANTIE NE VISE PAS LES DISPOSITIFS D'AMORÇAGE NI LES TUBES DES LUMINAIRES FLUORESCENTS.** Cette garantie ne couvre pas (a) l'entretien et le service courants ni (b) les produits et les pièces ayant fait l'objet d'un usage abusif, de négligence, d'un accident, d'un entretien ou d'une réparation non appropriée (par du personnel non autorisé par NuTone), d'une mauvaise installation ou d'une installation non conforme aux directives d'installation fournies.

La durée de toute garantie implicite est limitée à la période de deux ans précisée pour la garantie expresse. Certains états ne reconnaissent pas les restrictions relatives à la durée des garanties implicites; il se pourrait donc que cette restriction ne s'applique pas dans votre cas.

**LE REMPLACEMENT OU LA RÉPARATION PAR NUTONE, À SA PROPRE DISCRÉTION, DE TOUT PRODUIT OU PIÈCE DÉFECTUEUX CONSTITUE LE SEUL REMÈDE DE L'ACHETEUR EN VERTU DE CETTE GARANTIE. NUTONE NE PEUT ÊTRE TENUE RESPONSABLE DES DOMMAGES INDIRECTS, CONSÉCUTIFS OU SPÉCIAUX ATTRIBUABLES À L'UTILISATION OU AU RENDEMENT DU PRODUIT.** Certains états ne reconnaissent pas les restrictions ni les exclusions relatives aux dommages indirects, consécutifs ou spéciaux; il se pourrait donc que cette restriction ne s'applique pas dans votre cas. La présente garantie vous accorde des droits spécifiques, mais vous pourriez aussi avoir d'autres droits en fonction de l'état dans lequel vous résidez. Cette garantie remplace toute autre garantie donnée précédemment.

**SERVICE SOUS GARANTIE** Pour être admissible au service sous garantie, vous devez (a) aviser NuTone, à l'adresse fournie ci-dessous ou par téléphone au 1 800 543-3687, (b) fournir le numéro du modèle et la description de la pièce et (c) décrire la nature du défaut de la pièce ou du produit. Au moment de la demande de service sous garantie, vous devez fournir une preuve de la date d'achat originale.

Date d'installation

Entrepreneur ou installateur

N° de modèle et description du produit

### POUR OBTENIR DE L'ASSISTANCE OU DU SERVICE:

Pour connaître le Centre de service NuTone autorisé indépendant le plus proche:

**Résidents des États-Unis continentaux, composez le numéro sans frais: 1 800 543 8687**

Garder à portée de la main le numéro du modèle, la date et la preuve d'achat, le type de problème.

**Résidents de l'Alaska et d'Hawaii:** Écrivez à NuTone Inc. Attn: Department of National Field Service, 4820 Red Bank Road, Cincinnati Ohio USA 45227-1599.

**Résidents du Canada:** Écrivez à Broan-NuTone Canada, 1140 Tristar Drive, Mississauga, Ontario Canada L5T 1H9.

Rev. 03/2001