

Two-Way In-Wall Speaker

Model: JS-828

Impedance: 8 Ohms nominal

Power Handling Capacity: 80 Watts

Wall cutout dimensions: 8 $\frac{3}{4}$ " x 12 $\frac{3}{4}$ "

Overall dimensions: 14 $\frac{3}{32}$ " H x 10 $\frac{3}{64}$ " W x 3 $\frac{1}{4}$ " D

INTRODUCTION

The JS-828 two-way in-wall speaker consisting of an 8" woofer and a 1" dome tweeter. A mounting (rough-in) frame is not required when the speakers are installed in existing construction or in a retrofit application. A plastic mounting frame (Model IR-888 sold separately) is available for installation in new construction.

SELECTING THE AUDIO AMPLIFIER

Select an amplifier of RMS power rating of 80 watts or less.

SELECTING THE SPEAKER LOCATION

Before you mount the speaker, consider the best place to mount them. The exact location of the speakers depends on how you want to use these speakers. There are three ways of using them:

1. As primary speakers in your main listening area. This could be your favorite room for main entertainment purposes.
2. As surround (rear) speakers in home theater application.
3. As speakers for background music.

Figures 1, 2 and 3 are examples of where to mount the speakers (components not shown in Figure 2 are the A/V Receiver, Stereo VCR (or DVD Player) which are necessary components in any home theater set up).

RECOMMENDED SPEAKER WIRING

A sufficient quantity of the correct gauge of speaker cable (wires) will be needed. The gauge (AWG) of speaker wire to choose depends on the distance between your amplifier and the speakers.

- Up to 50 feet between amplifier and speaker
Use 16 AWG speaker cable
- For more than 50 feet between amplifier and speaker
Use 14 AWG speaker cable

Add at least 25% extra length of wire to the estimated length. For a stereo application, if one of the speakers is closer to the amplifier than the other speaker, be certain the left and right channel wires are the same length. This will ensure that both speakers receive the same power from the amplifier and will be driven to their maximum rated power. Coil any extra length of wire and place it behind the wall.

Features:

- Mounting frame (rough-in) not required
- 8" coated paper cone woofer and 1" Polyester dome tweeter
- **Power handling capacity:** 80 Watts
- **Frequency Response:** 45-20,000 Hz \pm 3 dB
- **Sensitivity:** @ 1 meter with 1 Watt input: 86 dB

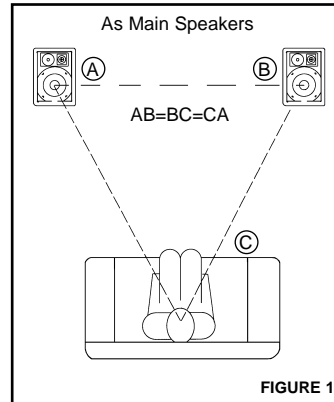

CONNECTING TO THE AMPLIFIER

Always observe polarity. The twin-conductor speaker cable has an identification mark, such as a red band on one of the conductors. Connect this conductor with the identification band to the RED or "+" terminal on the back of the stereo amplifier or the A/V receiver. Later in the

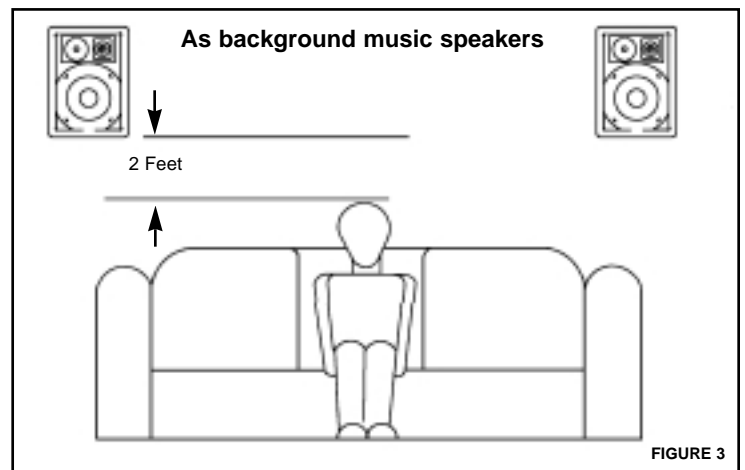
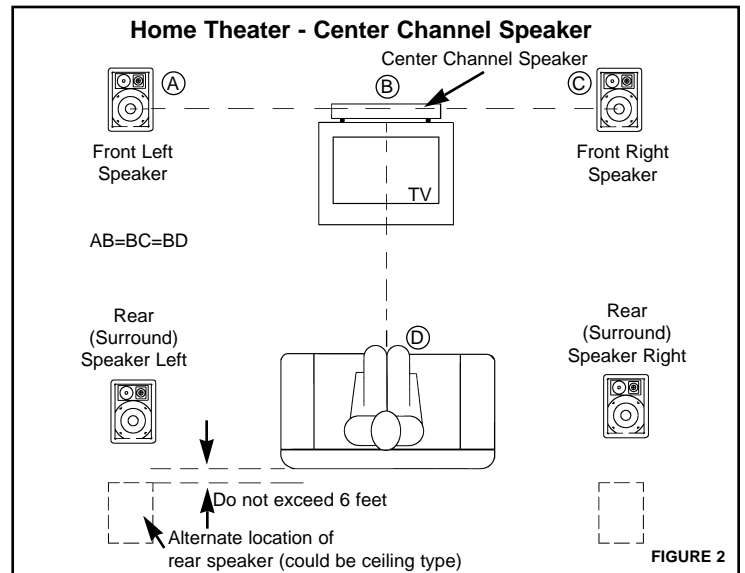

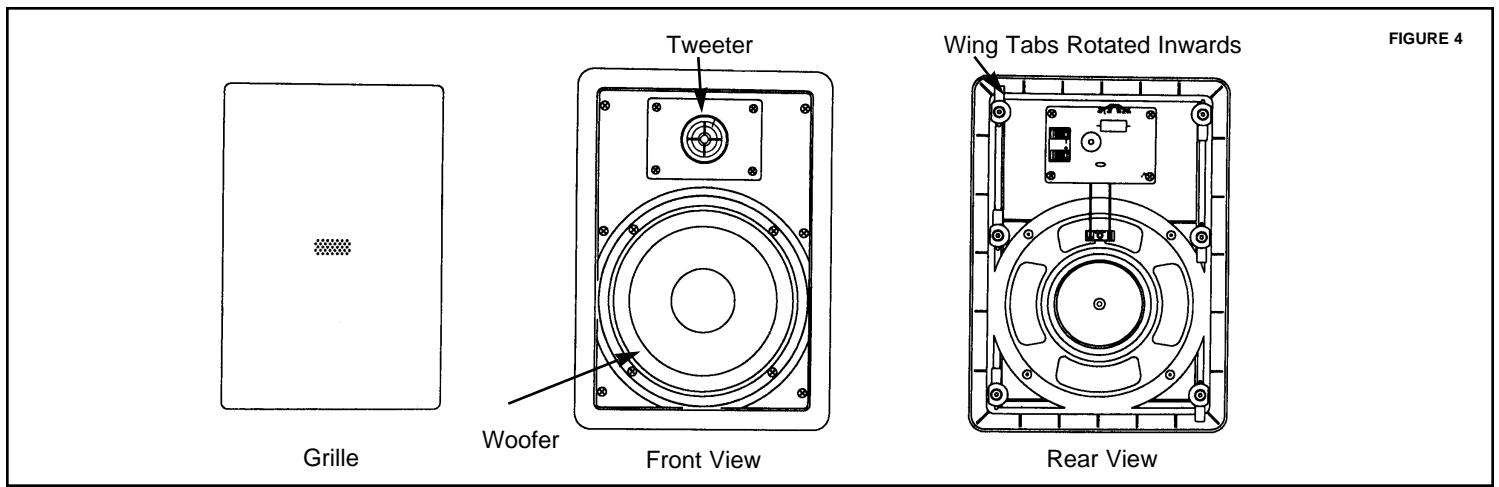

FIGURE 4

installation, the other end of this conductor connects to the RED or "+" terminal of the speaker. Insert one end of the other conductor (without the identification mark) to the BLACK or "-" terminal on the amplifier or the A/V receiver. You will insert the other end to the BLACK or "-" terminal of the speaker later. Be certain there are no frayed, cut or punctured wires.

INSTALLING THE SPEAKERS

Once you have established the location of your speakers per the guidelines in section above, you are ready for their installation. Use the template provided to make a rectangular hole at the chosen location. Refer to Figures 4 and 5. Attach the speaker wires to the appropriate speaker terminals on the back of the speaker baffle, observing polarity, as before. Make sure that the wing tabs on the speaker frame are rotated inwards. Place the speaker into the hole cut out. Now tighten the screws from the front. The wing tabs will rotate and lock the speaker frame to the drywall. Mount the speaker baffle on the frame using screws supplied. The installation is over.

To mount the speaker to wall studs in new construction, use the plastic frame (Model IR-888), available separately. Refer to the instruction sheet of the IR-888 for further details.

Do not mount the grille until later.

INSULATION AND BACK BOX

The speakers are designed to work satisfactorily without there being any insulation in the wall or ceiling cavity. If insulation is behind the speaker, be certain the insulation fibers do not fall into the woofer metal frame which will prevent the woofer cone from moving. The speakers are also designed to work optimally without a back box attached. The speaker is designed to be mounted in a normal wall or ceiling cavity.

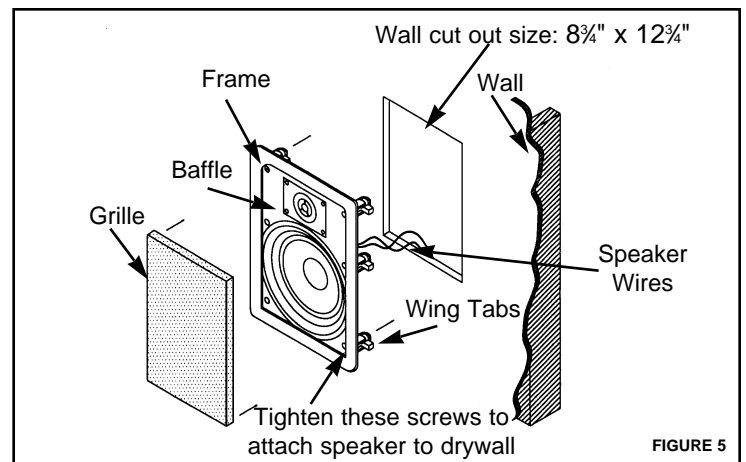

FIGURE 5

VOLUME CONTROL

If desired, you can install a stereo volume control. Recommended NuTone volume controls are SVC-101 or SVC-102. Refer to the instruction sheet of these components for further details.

IMPEDANCE MATCHING

The impedance of your speaker is 8 Ohms. Most amplifiers are designed to take one 8 Ohm speaker per channel. However, if you need to connect more than one speaker per channel in parallel to this same amplifier, such as when distributing music to different rooms, then the impedance seen by the amplifier will be decreased. When this happens, the amplifier overloads and may eventually fail. To prevent this from occurring, use an impedance matching device such as NuTone stereo speaker selector switch (Model SP-6) or NuTone impedance matching volume control (Model SVC-104M). Refer to the instruction sheet packaged with these components for further details.

TESTING THE SYSTEM

When all connections have been completed, play music through an amplifier and a music source such as a CD player. Initially, keep the volume control on the amplifier at very low setting. Keep tone controls, if any, at mid position. Slowly increase the volume from the amplifier. Sound should be heard from the left and right speakers. If not, refer to the Troubleshooting Guide.

If you do not wish to paint the speaker, mount the grille at this time. If the grille vibrates when there is high bass sound, you can use the black, sound damping paste that you will find in a little plastic packet located in the carton. Remove a small quantity of this black paste and apply it to the grille edge at top and bottom or sides. Gently press the grille back on to the speaker baffle. The vibration should stop now.

If the speakers are to be painted, refer to the following section prior to installing the grille.

PAINTING THE SPEAKERS

The frame can be painted to compliment the room decor. Use a cardboard sheet to cover the face of the speaker and attach it to the frame using adhesive tape. Use a light roller to paint frame taking care that no paint seeps through to the woofer or tweeter. Paint the grille separately. Be certain that the holes on the grille are not clogged. Otherwise, the sound from the speakers will be blocked. A foam sheet in the carton is supplied which can be placed behind the grille and in front of the baffle to absorb any unwanted reflections. Experiment by listening to the speaker with and without the foam sheet in place. Then determine whether you want to use the foam sheet if it improves the sound.

TROUBLESHOOTING GUIDE

| <u>Symptom</u> | <u>Possible Cause</u> | <u>Possible Remedy</u> |
|--|--|---|
| 1. No sound from either speaker. | 1. Improper source selected at amplifier. 2. Mute button pressed. 3. Wrong speaker output selected A or B. 4. Amplifier shuts off because of short circuit. | 1. Select proper source. 2. Defeat Mute button. 3. Select proper position on A/B switch. 4. Check all wires and remove the short. Check proper operation of Amplifier/Receiver. |
| 2. Sound from only one speaker. | 1. There is missing connection. 2. Balance control on amplifier turned all the way to left or right. | 1. Check all wires and make all connections. 2. Set the control to mid position. |
| 3. Low bass sound. | 1. Wrong polarity on one speaker. | 1. Check polarity & rewire, if necessary. |
| 4. Amplifier shuts off as volume is increased. | 1. Amplifier is overloaded. | 1. Short circuit in wire. Check all wires & remove short. 2. Make sure that if you have connected more than one speaker per channel on the amplifier, the minimum impedance requirement of amplifier is met. Most amplifiers are designed to take only one 8 Ohm speaker per channel. |

NuTone®

Five Year Limited Warranty

WARRANTY OWNER: NuTone warrants to the original consumer purchaser of its products that such products will be free from defects in materials or workmanship for a period of five (5) years from the date of original purchase. **THERE ARE NO OTHER WARRANTIES, EXPRESS OR IMPLIED, INCLUDING, BUT NOT LIMITED TO, IMPLIED WARRANTIES OF MERCHANTABILITY OR FITNESS FOR A PARTICULAR PURPOSE.**

During this five year period, NuTone will, at its option, repair or replace, without charge, any product or part which is found to be defective under normal use and service. THIS WARRANTY DOES NOT EXTEND TO FLUORESCENT LAMP STARTERS OR TUBES, FILTERS, DUCT, ROOF CAPS, WALL CAPS AND OTHER ACCESSORIES FOR DUCTING. This warranty does not cover (a) normal maintenance and service or (b) any products or parts which have been subject to misuse, negligence, accident, improper maintenance or repair (other than by NuTone), faulty installation or installation contrary to recommended installation instructions.

The duration of any implied warranty is limited to the one year period as specified for the express warranty. Some states do not allow limitation on how long an implied warranty lasts, so the above limitation may not apply to you.

NUTONE'S OBLIGATION TO REPAIR OR REPLACE, AT NUTONE'S OPTION, SHALL BE THE PURCHASER'S SOLE AND EXCLUSIVE REMEDY UNDER THIS WARRANTY. NUTONE SHALL NOT BE LIABLE FOR INCIDENTAL, CONSEQUENTIAL OR SPECIAL DAMAGES ARISING OUT OF OR IN CONNECTION WITH PRODUCT USE OR PERFORMANCE. Some states do not allow the exclusion or limitation of incidental or consequential damages, so the above limitation or exclusion may not apply to you. This warranty gives you specific legal rights, and you may also have other rights, which vary from state to state. This warranty supersedes all prior warranties.

WARRANTY SERVICE: To qualify for warranty service, you must (a) notify NuTone at the address stated below or telephone 1/800-543-8687, (b) give the model number and part identification and (c) describe the nature of any defect in the product or part. At the time of requesting warranty service, you must present evidence of the original purchase date.

Date of Installation

Builder or Installer

Model No. and Product Description

IF YOU NEED ASSISTANCE OR SERVICE:

For the location of your nearest NuTone Independent Authorized Service Center:

Residents of the contiguous United States Dial Free 1-800-543-8687

Please be prepared to provide:

Product model number • Date and Proof of purchase • The nature of the difficulty

Residents of Alaska or Hawaii should write to: NuTone Inc. Attn: Department of National Field Service, Madison and Red Bank Roads, Cincinnati Ohio 45227-1599.

Residents of Canada should write to: Broan-NuTone Canada, 1140 Tristar Drive, Mississauga, Ontario, Canada L5T 1H9.

Rev. 01/2000



Product specifications subject to change without notice.

Madison and Red Bank Roads, Cincinnati, Ohio 45227

Printed in China, Rev. 06/2000, Part No. 62951

Haut-parleur mural bidirectionnel

Modèle: JS-828

Impédance: 8 Ohms nominal

Puissance admissible: 80 watts

Dimensions de découpage mural: 22,2 cm x 32,4 cm

Dimensions: 22,5 cm de largeur x 35,8 cm de hauteur x 8,3 cm de diamètre

INTRODUCTION

Le haut-parleur mural bidirectionnel JS-828 consiste d'un haut-parleur des graves de 20,3 cm et d'un haut-parleur des aigus à dôme de 2,5 cm. Un cadre de montage (cadre de raccordement) n'est pas nécessaire lorsque les haut-parleurs sont installés dans une structure qui existe déjà ou lorsqu'il s'agit d'une application de mise à niveau. Un cadre de montage de plastique (modèle IR-888 vendu séparément) est disponible pour une installation dans une nouvelle structure.

SÉLECTION D'UN AMPLIFICATEUR AUDIOFRÉQUENCE

Sélectionnez un amplificateur d'une puissance continue de 80 watts ou moins.

OÙ PLACER LES HAUTS-PARLEURS

Avant d'effectuer le montage du haut-parleur, veuillez déterminer le meilleur endroit où il pourrait aller. L'emplacement exact dépend de la façon dont vous voulez vous servir des haut-parleurs. Il existe trois façons de s'en servir:

- Comme hauts-parleurs principaux dans votre pièce principale d'écoute. Il pourrait s'agir de votre pièce préférée servant à des fins de divertissement.
- Comme hauts-parleurs d'ambiance (arrière) au sein d'un système de cinéma maison.
- Comme hauts-parleurs pour une musique de fond.

Les Figures 1, 2 et 3 illustrent certains exemples où l'on peut monter les haut-parleurs. (Les composantes non illustrées dans la Figure 2 sont le récepteur audiovisuel, le magnétoscope stéréo (ou le lecteur DVD), qui sont des composantes essentielles à tout système de cinéma maison).

CÂBLAGE RECOMMANDÉ DES HAUTS-PARLEURS

Une quantité suffisante de câble de haut-parleur de calibre approprié (fils) sera nécessaire. Le calibre (AWG) de câble de haut-parleur à choisir dépend de la distance entre votre amplificateur et les haut-parleurs.

- Pour une distance de moins de 15,24 mètres entre l'amplificateur et le haut-parleur, **utilisez du câble de haut-parleur de calibre (AWG) 16**

Caractéristiques:

- Une cadre de montage (cadre de raccordement) n'est pas nécessaire
- Haut-parleur des graves de 20,3 cm à cône de papier recouvert et un haut-parleur des aigus à dôme de 2,5 cm de polyester
- **Puissance admissible: 80 watts**
- **Réponse en fréquence: 45-22,000 Hz ± 3 dB**
- **Sensibilité: @ 1 mètre avec une entrée d'un watt: 86 dB**

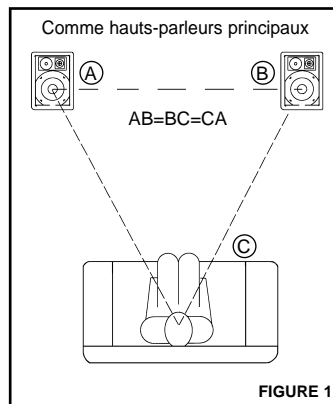

- Pour une distance de plus de 15,24 mètres entre l'amplificateur et le haut-parleur, **utilisez du câble de haut-parleur de calibre (AWG) 14**

Ajoutez une longueur supplémentaire d'au moins 25 p. 100 de fil à la longueur estimative. Dans le cas d'une application stéréo, si l'un des hauts-parleurs est plus près de l'amplificateur que l'autre,

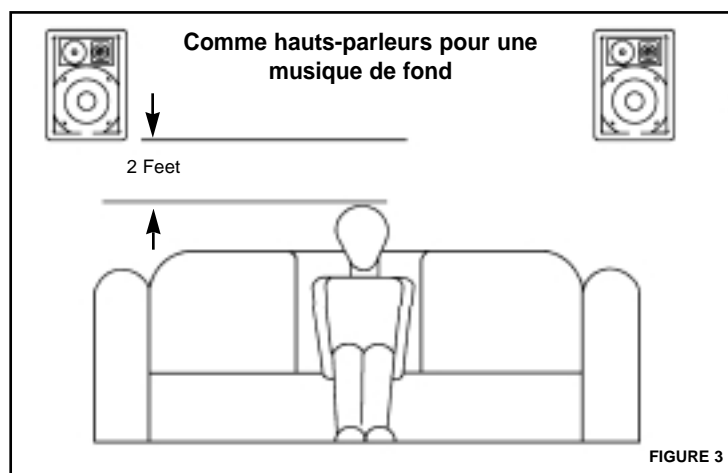
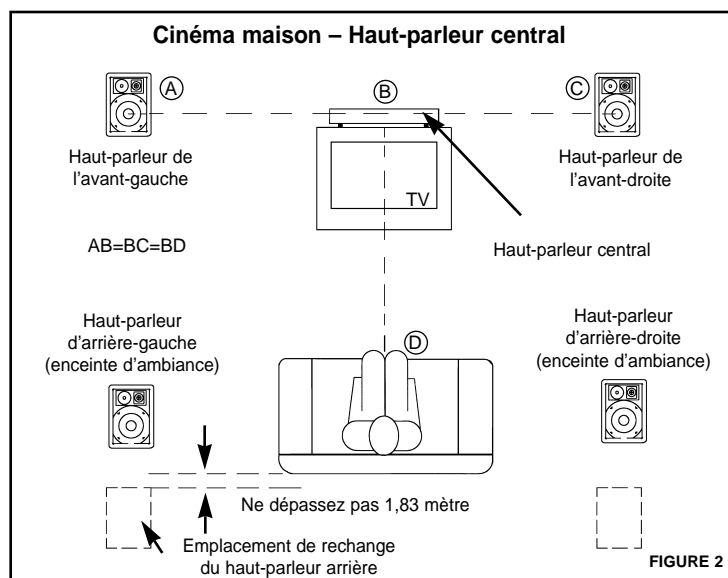

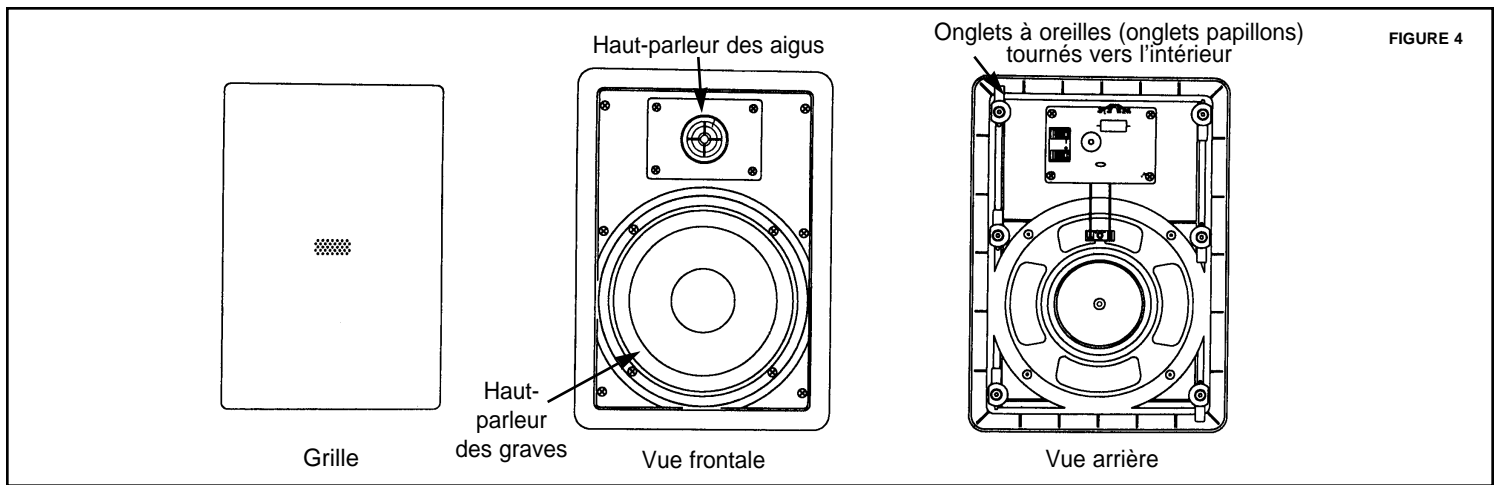

veuillez vous assurer que les deux fils de canaux, tant celui de gauche que celui de droite, soient de la même longueur. Ceci fera en sorte qu'ils reçoivent la même puissance de l'amplificateur et qu'ils obtiennent leur puissance nominale maximale. Enroulez toute longueur de fil excédentaire et placez-le dans le mur.

BRANCHEMENT DE L'AMPLIFICATEUR

Portez toujours une attention particulière à la polarité. Le câble conducteur jumelé du haut-parleur porte une marque d'identification, telle une bande rouge sur l'un des conducteurs. Branchez ce conducteur dans la borne ROUGE ou "+" se trouvant à l'arrière de l'amplificateur stéréo ou du récepteur audiovisuel. Plus tard au cours de l'installation, l'autre extrémité de ce conducteur sera branchée à la borne ROUGE ou "+" du haut-parleur. Branchez l'une des extrémités de ce conducteur (celui n'ayant aucune marque d'identification) dans la borne NOIRE ou "-" de l'amplificateur ou du récepteur audiovisuel. Vous brancherez l'autre extrémité de ce conducteur dans la borne NOIRE ou "-" du haut-parleur plus tard. Veuillez vous assurer que les fils ne soient pas effilochés, sortis ou troués.

INSTALLATION DU HAUT-PARLEUR

Une fois que vous aurez déterminé l'emplacement de vos hauts-parleurs, selon les directives de la section précédente, vous serez prêt à procéder à leur installation. Servez-vous du modèle fourni pour faire un trou rectangulaire à l'emplacement souhaité. **Veillez consulter les Figures 4 et 5.** Attachez les fils de haut-parleur aux bornes appropriées des hauts-parleurs, se trouvant à l'arrière de l'écran acoustique, en prenant soin de respecter la polarité, comme nous l'avons vu plus tôt. Veuillez vous assurer que les onglets des ailes du cadre du haut-parleur soient tournés vers l'intérieur. Placez le haut-parleur dans le trou qui a été taillé à cet effet. Maintenant, serrez les vis à oreilles du devant. Les onglets des ailes tourneront et fixeront le cadre du haut-parleur dans le mur sec (Gyproc). Fixez l'écran acoustique sur le cadre en vous servant des vis fournies à cet effet. L'installation est maintenant terminée.

Pour monter le haut-parleur à un montant d'un mur d'une nouvelle construction, veuillez vous servir du cadre de plastique (modèle IR-888), qui est offert séparément. Veuillez consulter la feuille des directives du modèle IR-888 pour obtenir de plus

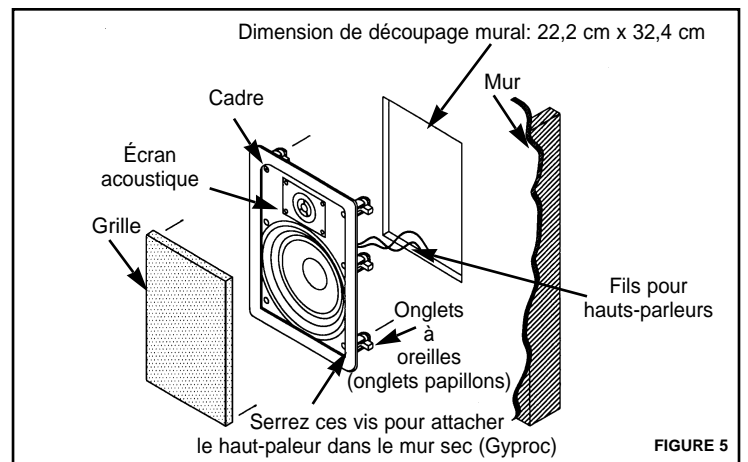

amples détails.

Ne fixez pas la grille pour le moment.

ISOLATION ET BOÎTE ARRIÈRE

Les hauts-parleurs sont conçus pour bien fonctionner sans qu'il n'y ait d'isolant dans le mur ou dans la cavité du plafond. Si vous remarquez de l'isolant à l'arrière du haut-parleur, veuillez vous assurer que les fibres isolantes ne tombent pas dans le cadre métallique du haut-parleur des graves, ce qui viendrait empêcher le cône du haut-parleur des graves de bouger. Les hauts-parleurs ont aussi été conçus pour donner un rendement optimal sans qu'il n'y ait de boîte arrière. Le haut-parleur est conçu pour être monté à un mur normal ou dans une cavité de plafond.

CONTRÔLE DU VOLUME

Si vous le souhaitez, vous pouvez installer un contrôle du volume. Les contrôles de volume de NuTone recommandés sont les modèles SVC-101 ou SVC-102. Veuillez consulter les feuilles de directives de ces composants pour obtenir de plus amples détails. components for further details.

APPARIEMENT DE L'IMPÉDANCE

L'impédance du haut-parleur est de 8 Ohms. La plupart des amplificateurs sont conçus pour un haut-parleur de 8 Ohms par canal. Toutefois, si vous devez brancher plus d'un haut-parleur par canal en parallèle au même amplificateur, comme dans les cas où vous souhaitez distribuer la musique dans différentes pièces, l'impédance que vous remarquerez de l'amplificateur sera réduite. Lorsque ceci se produit, l'amplificateur se surcharge et il se pourrait qu'il flanche éventuellement. Afin de prévenir une telle occurrence, utilisez un appareil d'appariement de l'impédance comme un sélecteur de hauts-parleurs stéréo de NuTone (modèle SP-6) ou un contrôle d'appariement de l'impédance du volume (modèle SVC-104M). Veuillez consulter les feuilles de directives accompagnant ces composants pour obtenir de plus amples détails.

MISE À L'ESSAI DU SYSTÈME

Une fois que toutes les connexions auront été effectuées, vous pouvez faire jouer votre musique par le moyen de l'amplificateur et une source sonore tel un lecteur de disque-compact.

D'abord, gardez le contrôle du volume à un niveau assez bas. Le cas échéant, gardez les contrôles de tonalité à un niveau moyen. Augmentez le volume, peu à peu, à partir de l'amplificateur. Vous devriez pouvoir entendre du son des hauts-parleurs de gauche et de droite. Si tel n'est pas le cas, veuillez consulter le Guide de dépannage.

Si vous ne souhaitez pas peindre le haut-parleur, vous pouvez maintenant fixer la grille. Si la grille se met à vibrer au son des basses, vous pouvez vous servir de la pâte insonorisante qui se trouve dans un petit sac de plastique, dans la boîte d'emballage. Appliquez une petite quantité de cette pâte noire au haut et au bas de la grille, ou sur les côtés. Appuyez légèrement la grille sur l'écran acoustique du haut-parleur. La vibration devrait avoir cessé.

Si les hauts-parleurs doivent être peints, veuillez lire la section suivante avant d'installer la grille.

PEINDRE LES HAUTS-PARLEURS

Il est possible de peindre le cadre pour qu'il concorde aux couleurs de la pièce. À l'aide de ruban adhésif, affixez une feuille de carton pour couvrir le devant du haut-parleur. Utilisez un rouleau léger pour peindre le cadre de façon à ce que la peinture n'atteigne pas le haut-parleur des graves ou celui des aigus. Veuillez peindre la grille séparément. Il est important de veiller à ne pas obstruer les trous de la grille, ce qui viendrait gêner le passage du son. Une feuille de mousse est fournie dans l'emballage. Celle-ci peut être placée entre la grille et l'écran acoustique de façon à absorber toute réflexion non désirée. Expérimentez en écoutant le son du haut-parleur avec et sans cette feuille. Vous pourrez alors décider de l'utiliser si elle vient améliorer la qualité du son.

GUIDE DE DÉPANNAGE

| Problème | Cause probable | Solution probable |
|---|--|---|
| 1. Les hauts-parleurs n'émettent aucun son. | <ol style="list-style-type: none"> 1. Mauvaise source sélectionnée à partir de l'amplificateur. 2. La touche de discrétion ("Mute") a été appuyée. 3. Mauvaise sortie des hauts-parleurs sélectionnée, A ou B. 4. L'amplificateur s'éteint en raison d'un court-circuit. | <ol style="list-style-type: none"> 1. Sélectionnez la source appropriée. 2. Désactivez la fonction de discrétion ("Mute"). 3. Sélectionnez la bonne sortie à partir du sélecteur A/B. 4. Vérifiez tous les fils et retirez les endroits où il y a un court-circuit. Vérifiez le bon fonctionnement de l'amplificateur et du récepteur. |
| 2. Le son ne sort que d'un seul haut-parleur. | <ol style="list-style-type: none"> 1. Une connexion n'a pas été effectuée. 2. L'équilibre de son de l'amplificateur est réglée soit complètement à droite ou à gauche. | <ol style="list-style-type: none"> 1. Vérifiez tous les fils et effectuez toutes les connexions. 2. Réglez l'équilibre de son à la position du milieu. |
| 3. Son grave faible. | <ol style="list-style-type: none"> 1. Mauvaise polarité d'un haut-parleur. | <ol style="list-style-type: none"> 1. Vérifiez la polarité et refaites le câblage, au besoin. |
| 4. L'amplificateur s'éteint lorsqu'on augmente le volume. | <ol style="list-style-type: none"> 1. L'amplificateur est surchargé. | <ol style="list-style-type: none"> 1. Court-circuit dans le fil. Veuillez vérifier tous les fils et retirer les endroits où il y a un court-circuit. 2. Dans les cas où vous avez branché plus d'un haut-parleur par canal dans l'amplificateur, que l'impédance minimale de l'amplificateur soit atteinte. La plupart des amplificateurs sont conçus de façon à ne tolérer qu'un seul haut-parleur de 8 Ohm par canal. |

NuTone®

Garantie limitée de cinq ans

GARANTIE DU PROPRIÉTAIRE: NuTone garantie à l'acheteur original de ses produits que ces derniers seront exempts de tout défaut de matériaux et de fabrication pour une période de cinq (5) ans à compter de la date d'achat. **AUCUNE AUTRE GARANTIE, IMPLICITE OU EXPRESSE, N'EST DONNÉE, Y COMPRIS, MAIS SANS S'Y LIMITER, GARANTIE DE MARCHANDIBILITÉ OU D'ADAPTATION À UN USAGE PARTICULIER.**

Pendant cette période de cinq ans, NuTone procédera au remplacement ou à la réparation sans aucuns frais, mais à sa propre discrétion, de tout produit ou pièce jugé défectueux dans le cadre d'une utilisation normale. **CETTE GARANTIE NE VISE PAS LES DISPOSITIFS D'AMORÇAGE NI LES TUBES DES LUMINAIRES FLUORESCENTS.** Cette garantie ne couvre pas (a) l'entretien et le service courants ni (b) les produits et les pièces ayant fait l'objet d'un usage abusif, de négligence, d'un accident, d'un entretien ou d'une réparation non appropriée (par du personnel non autorisé par NuTone), d'une mauvaise installation ou d'une installation non conforme aux directives d'installation fournies.

La durée de toute garantie implicite est limitée à la période de deux ans précisée pour la garantie expresse. Certains états ne reconnaissent pas les restrictions relatives à la durée des garanties implicites; il se pourrait donc que cette restriction ne s'applique pas dans votre cas.

LE REMPLACEMENT OU LA RÉPARATION PAR NUTONE, À SA PROPRE DISCRÉTION, DE TOUT PRODUIT OU PIÈCE DÉFECTUEUX CONSTITUE LE SEUL REMÈDE DE L'ACHETEUR EN VERTU DE CETTE GARANTIE. NUTONE NE PEUT ÊTRE TENUE RESPONSABLE DES DOMMAGES INDIRECTS, CONSÉCUTIFS OU SPÉCIAUX ATTRIBUABLES À L'UTILISATION OU AU RENDEMENT DU PRODUIT. Certains états ne reconnaissent pas les restrictions ni les exclusions relatives aux dommages indirects, consécutifs ou spéciaux; il se pourrait donc que cette restriction ne s'applique pas dans votre cas. La présente garantie vous accorde des droits spécifiques, mais vous pourriez aussi avoir d'autres droits en fonction de l'état dans lequel vous résidez. Cette garantie remplace toute autre garantie donnée précédemment.

SERVICE SOUS GARANTIE Pour être admissible au service sous garantie, vous devez (a) aviser NuTone, à l'adresse fournie ci-dessous ou par téléphone au 1 800 543-3687, (b) fournir le numéro du modèle et la description de la pièce et (c) décrire la nature du défaut de la pièce ou du produit. Au moment de la demande de service sous garantie, vous devez fournir une preuve de la date d'achat originale.

Date d'installation

Entrepreneur ou installateur

N° de modèle et description du produit

POUR OBTENIR DE L'ASSISTANCE OU DU SERVICE:

Pour connaître le Centre de service NuTone autorisé indépendant le plus proche:

Résidents des États-Unis continentaux, composez le numéro sans frais: 1 800 543 8687

Garder à portée de la main le numéro du modèle, la date et la preuve d'achat, le type de problème.

Résidents de l'Alaska et d'Hawaii: Écrivez à NuTone Inc. Attn: Department of National Field Service, Madison and Red Bank Roads, Cincinnati Ohio USA 45227-1599.

Résidents du Canada: Écrivez à Broan-NuTone Canada, 1140 Tristar Drive, Mississauga, Ontario Canada L5T 1H9.

Rev. 01/2000

NuTone®

Les caractéristiques peuvent être modifiées sans préavis
Madison and Red Bank Roads, Cincinnati, Ohio 45227
Imprimé aux China, Rev. 06/2000, Part No. 62951