

## INSTALLATION INSTRUCTIONS

**NOTE: For non-electric ironing centers:**

Follow Steps 2 through 4, and 9 through 12 only.

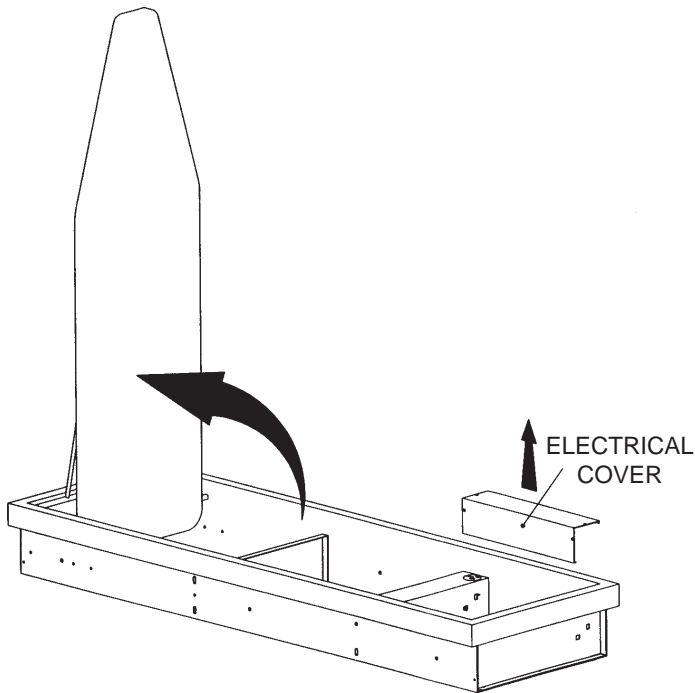

### REMOVE ELECTRICAL COVER.

1. Remove electrical cover from inside of cabinet.

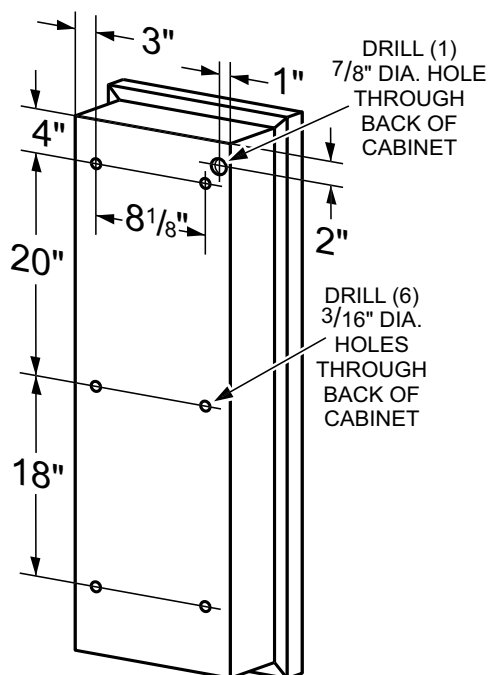

### DRILL MOUNTING HOLES.

2. Lay out and drill mounting holes in back of cabinet.

**NOTE:** Some cabinets may not require the 7/8" dia. hole - simply remove the metal electrical knockout provided.

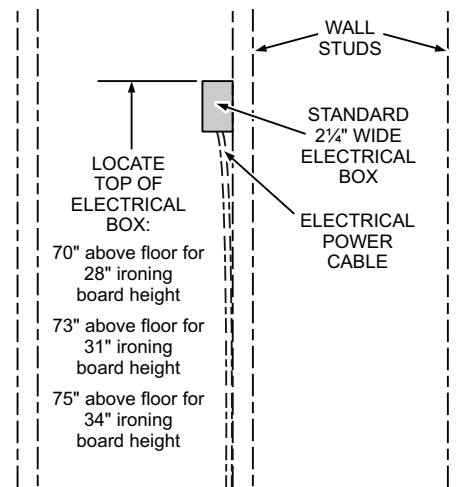

### MOUNT ELECTRICAL BOX IN WALL.

**NOTE:** We recommend that you mount a standard, 2 1/4" wide electrical box in the wall.

3. Locate wall stud.
4. Determine desired ironing board height.
5. Mark and cut out wall material to LEFT of stud, at proper height.
6. Bring electrical power cable to box and attach cable with proper UL recognized connector.
7. Attach electrical box to wall stud.

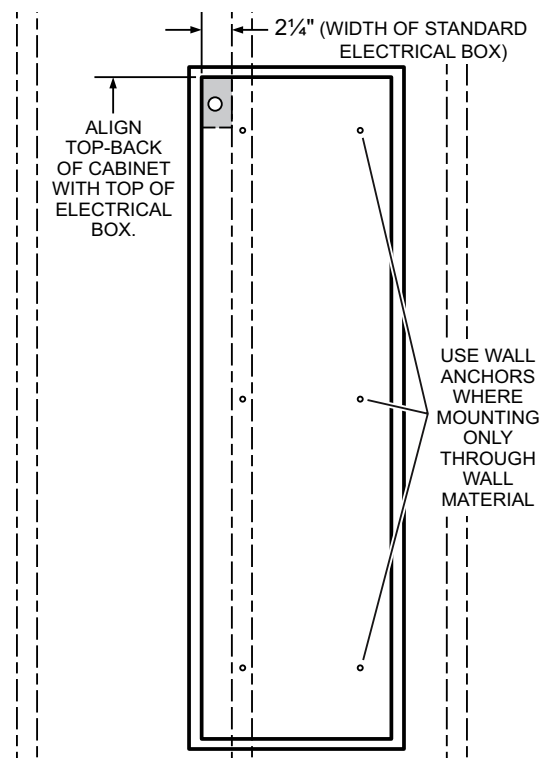

### MOUNT CABINET.

8. Align top-back of cabinet with top of electrical box, as shown.
9. Attach cabinet to studs using the six screws provided.
10. Use proper wall anchors where screws cannot be driven into a wall stud.

## INSTALLATION INSTRUCTIONS (continued)

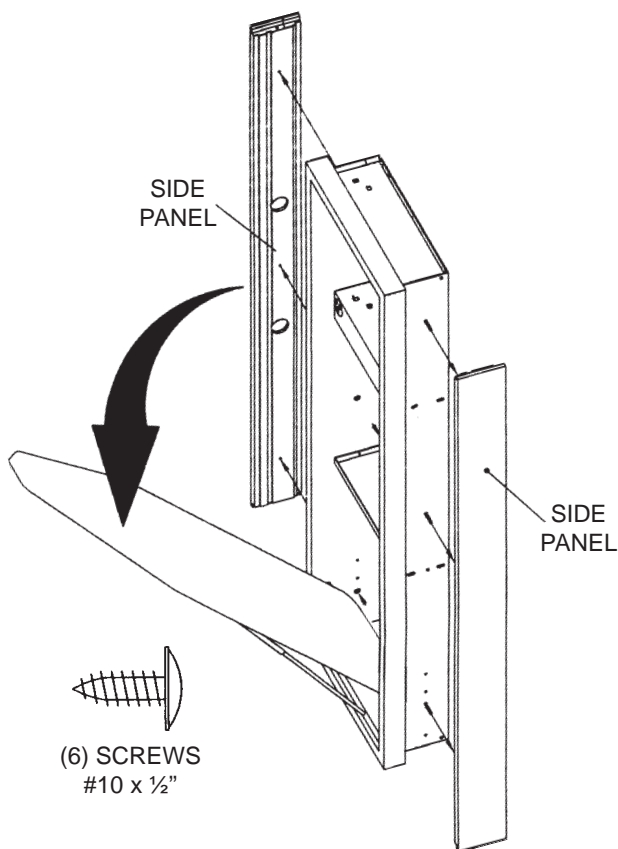

### INSTALL SIDE PANELS.

11. Mount side panels to cabinet with six #10 x 1/2" screws (three screws per panel). Drive screws from inside the cabinet, (through the clearance holes provided), and into side panels.

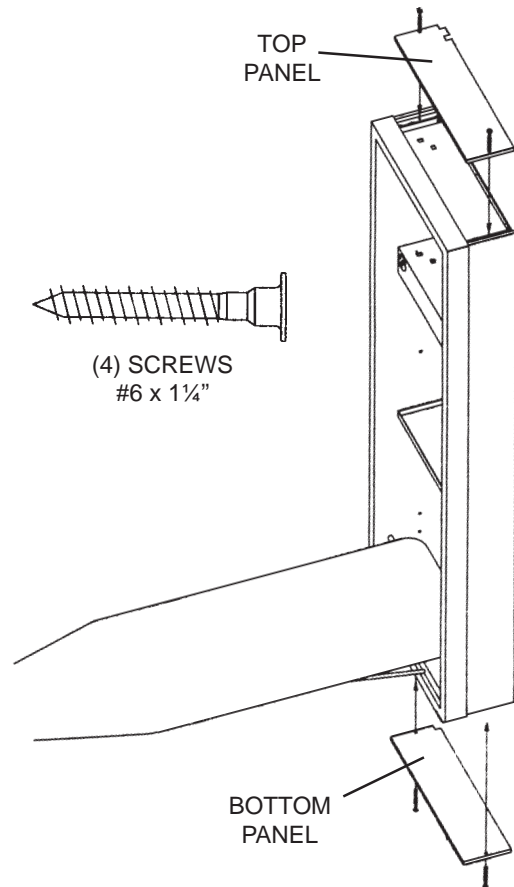

### INSTALL TOP & BOTTOM PANELS.

12. Mount top and bottom panels to cabinet with four #6 x 1/4" screws (two screws per panel). Drive screws through clearance holes in top and bottom panels and into side panels.

### CONNECT ELECTRICAL WIRING.

13. Use UL approved wiring connectors to connect house wiring to ironing center wiring - black to black, white to white, and green or bare wire to green.

### REPLACE ELECTRICAL COVER.

14. Replace electrical cover removed in Step 1.

## INSTRUCTIONS DE MONTAGE

**REMARQUE :** Pour le montage d'unités de repassage non électriques :  
suivre seulement les étapes 2 à 4 et 9 à 12.

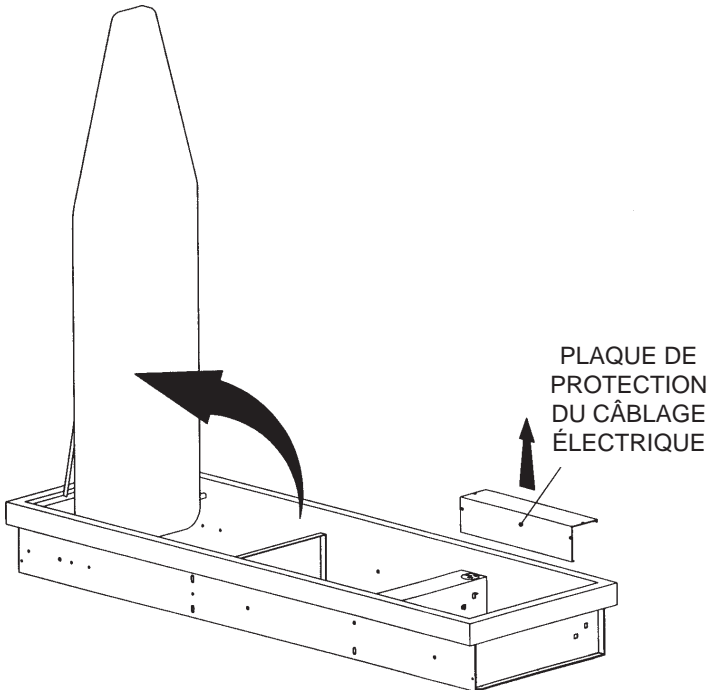

### RETRAIT DE LA PLAQUE DE PROTECTION DU CÂBLAGE ÉLECTRIQUE

- Retirer la plaque de protection du câblage électrique située à l'intérieur de l'armoire.

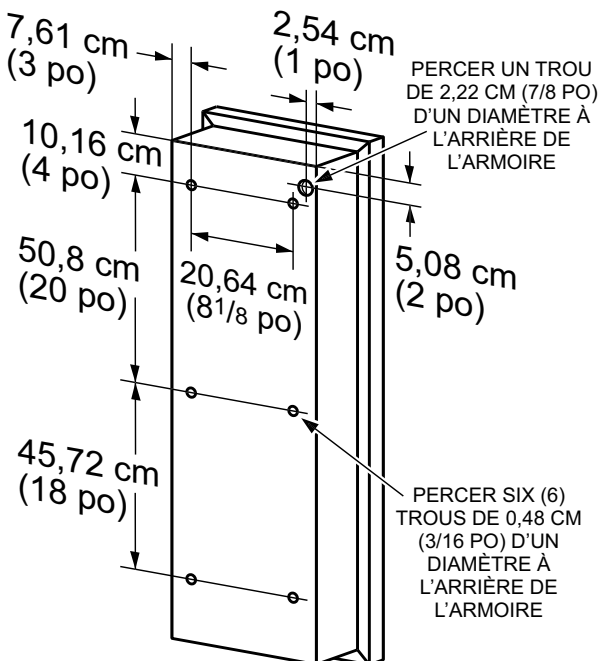

### PERÇAGE DES TROUS DE MONTAGE

- Tracer des repères de perçage avant de percer les trous à l'arrière de l'armoire.

**REMARQUE :** Pour les armoires qui ne requièrent pas l'utilisation de trous de montage de 2,22 cm (7/8 po) d'un diamètre, il suffit de retirer la rondelle métallique défonçable.

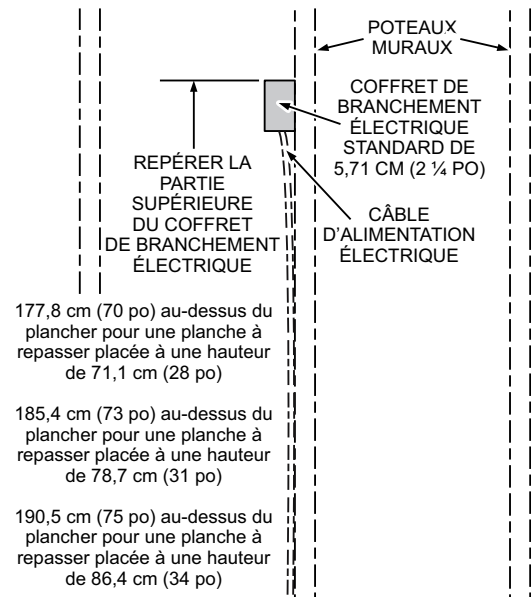

### MONTAGE DU COFFRET DE BRANCHEMENT ÉLECTRIQUE À L'INTÉRIEUR DU MUR

**REMARQUE :** Nous recommandons la pose d'un coffret de branchement électrique standard de 5,71 cm (2 1/4 po) à l'intérieur du mur.

- Repérer l'emplacement du poteau mural.
- Déterminer la hauteur de pose de la planche à repasser.
- Tracer des repères de découpe avant de découper le mur à GAUCHE du poteau, à la hauteur appropriée.
- Acheminer le câble d'alimentation électrique jusqu'au coffret de branchement et le raccorder à l'aide d'un connecteur homologué UL.
- Fixer le coffret de branchement électrique au poteau mural.

### MONTAGE DE L'ARMOIRE

- Aligner le dessus de l'armoire avec le dessus du coffret de branchement électrique, comme sur illustration.
- Fixer l'armoire aux poteaux muraux à l'aide des six vis incluses.
- Si les vis ne peuvent pas être fixées dans un poteau mural, utiliser des chevilles d'ancrage pour mur.

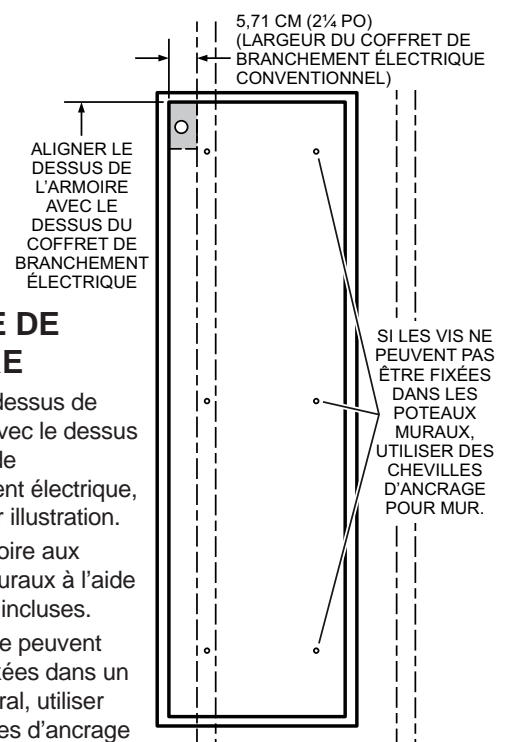

## INSTRUCTIONS DE MONTAGE (suite)

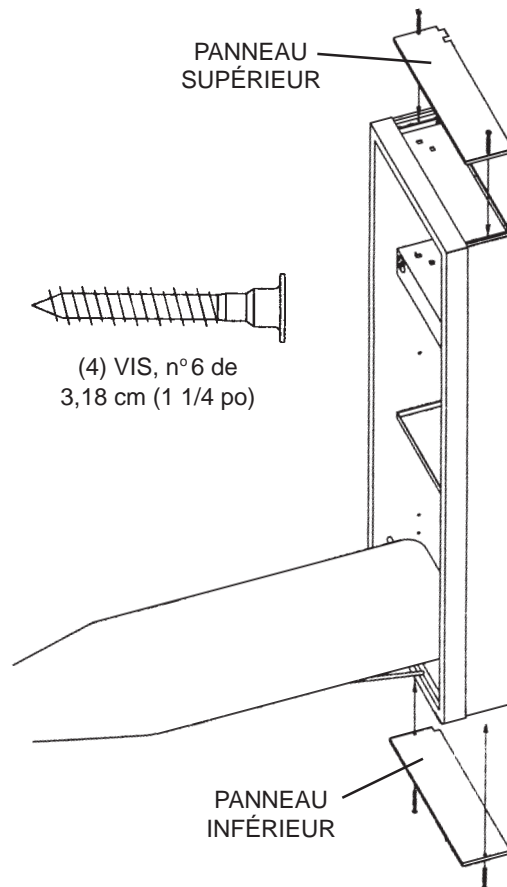
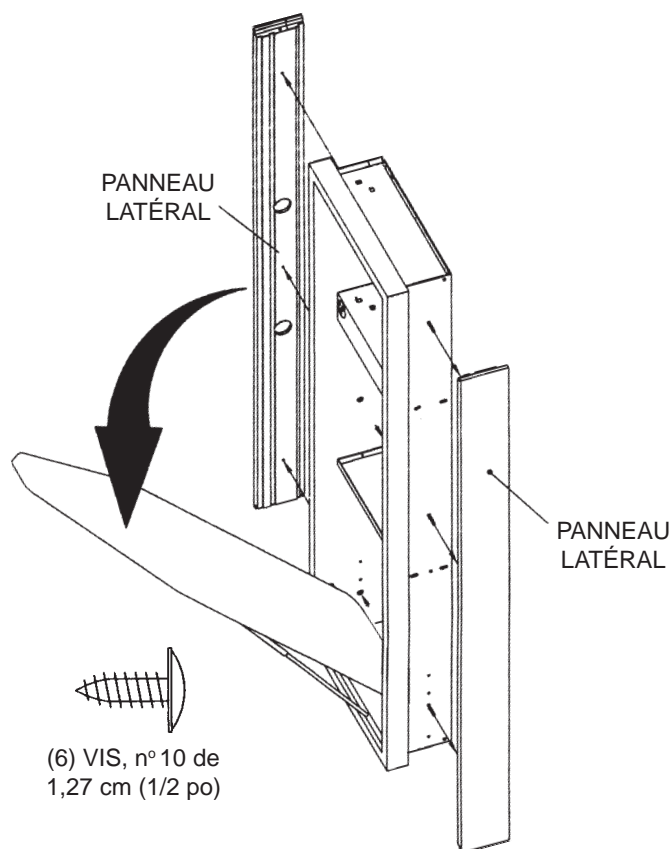

### POSE DES PANNEAUX LATÉRAUX

11. Fixer les panneaux latéraux sur l'armoire à l'aide des six vis n° 10 de 1,27 cm (1/2 po) incluses (trois vis par panneau). Enfoncer les vis de l'intérieur de l'armoire dans les trous de passage visibles et dans les panneaux latéraux.

### POSE DES PANNEAUX SUPÉRIEUR ET INFÉRIEUR

12. Fixer les panneaux supérieur et inférieur à l'aide des quatre vis n° 6 de 3,18 cm (1 ¼ po) incluses (deux vis par panneau). Enfoncer les vis dans les trous de passage situés sur les panneaux supérieur et inférieur de même que sur les panneaux latéraux.

### BRANCHEMENT DU CÂBLAGE ÉLECTRIQUE

13. Utiliser des connecteurs homologués UL pour raccorder le câblage domestique à celui de l'unité de repassage : joindre les deux fils noirs ensemble, les deux fils blancs ensemble et le fil vert au fil dénudé à l'autre fil vert.

### REPOSE DE LA PLAQUE DE PROTECTION DE CÂBLAGE ÉLECTRIQUE

14. Replacer la plaque de protection du câblage électrique enlevée à l'étape 1.

## INSTRUCCIONES DE INSTALACIÓN

**NOTA: Para centros de planchado no eléctricos:**  
Siga solamente los pasos del 2 al 4 y del 9 al 12.

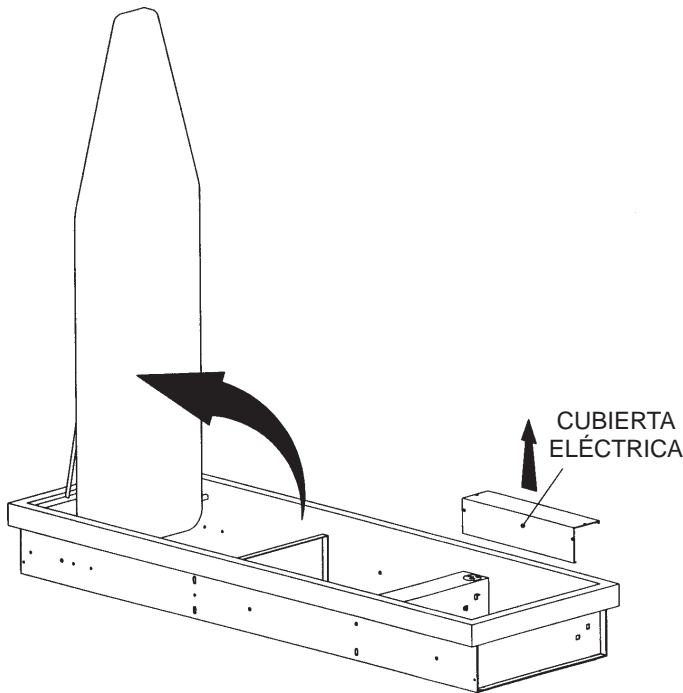

### SAQUE LA CUBIERTA ELÉCTRICA

1. Saque la cubierta eléctrica del interior del gabinete.

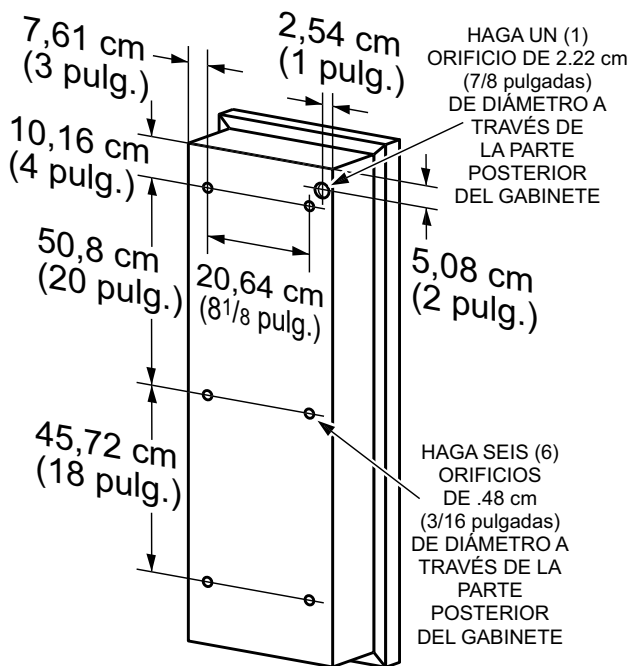

### HAGA LOS ORIFICIOS DE MONTAJE

2. Disponga y haga los orificios de montaje en la parte posterior del gabinete.

**NOTA:** Es posible que algunos gabinetes no requieran un orificio de 7/8" de diámetro, simplemente quite el agujero ciego eléctrico de metal que se proporciona.

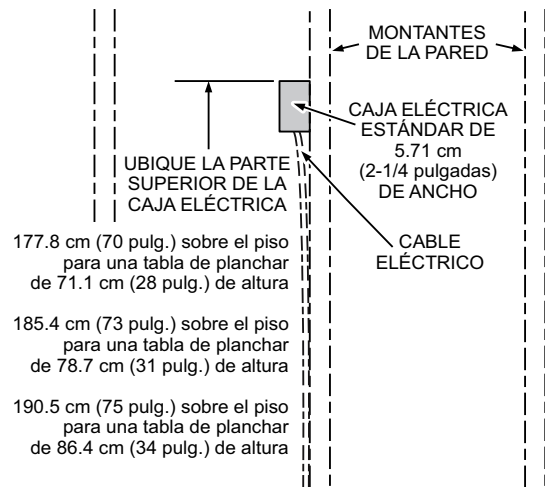

### MONTE LA CAJA ELÉCTRICA EN LA PARED

**NOTA:** Le recomendamos que monte en la pared una caja eléctrica estándar de 5.71 cm (2 1/4 pulgadas) de ancho.

3. Localice el montante de la pared.
4. Determine la altura deseada de la tabla de planchar.
5. Marque y corte el material de la pared a la IZQUIERDA del montante, a la altura adecuada.
6. Extienda el cable eléctrico hasta la caja y conecte el cable a un conector apropiado aprobado por UL.
7. Fije la caja eléctrica al montante de la pared.

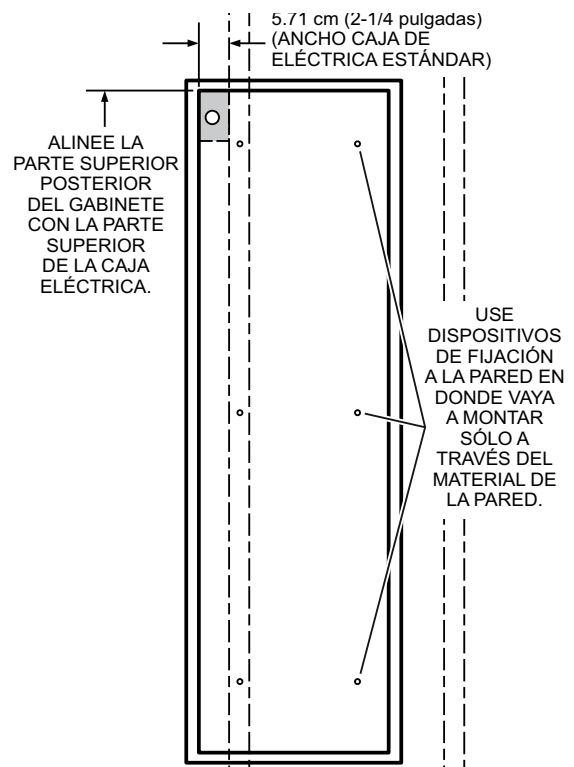

### MONTE EL GABINETE

8. Alinee la parte superior posterior del gabinete con la parte superior de la caja eléctrica, como se muestra.
9. Fije el gabinete en los montantes con los seis tornillos que se proporcionan.
10. Use los dispositivos de fijación a la pared adecuados cuando no sea posible introducir tornillos en un montante de la pared.

## INSTRUCCIONES DE INSTALACIÓN (continuación)

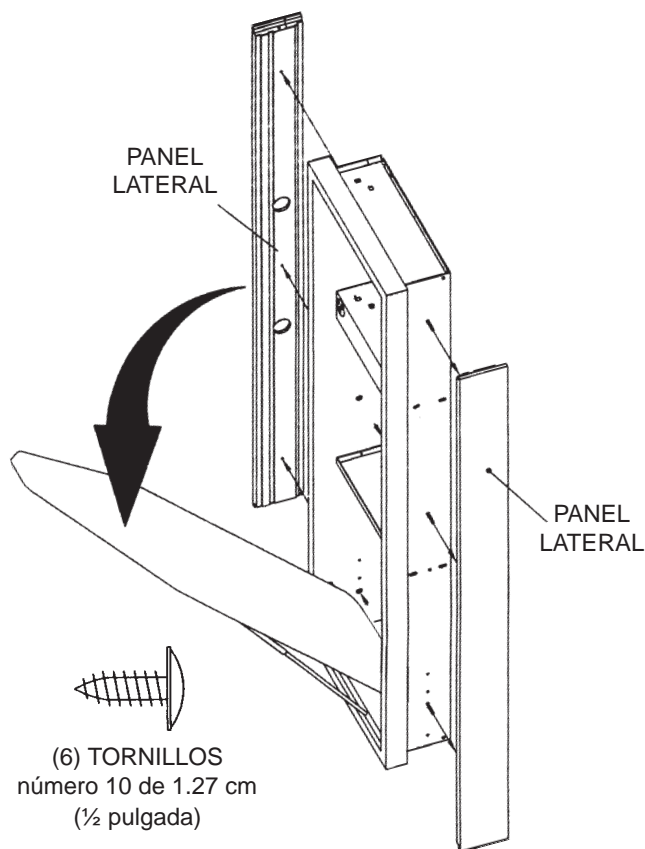

### INSTALE LOS PANELES LATERALES

11. Monte los paneles laterales al gabinete con seis tornillos número 10 de 1.27 mm (1/2 pulgada) (tres tornillos por panel). Introduzca los tornillos desde el interior del gabinete (a través de los orificios de separación existentes), hasta los paneles laterales.

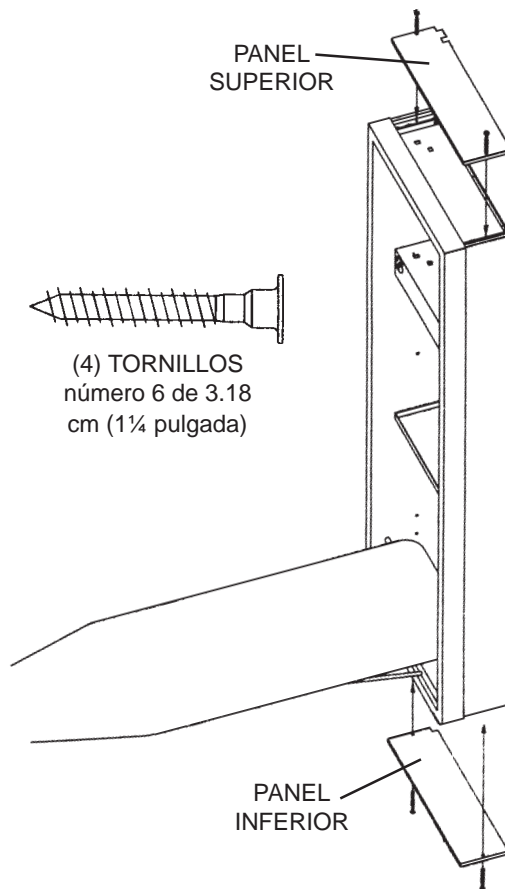

### INSTALE LOS PANELES SUPERIOR E INFERIOR

12. Monte los paneles superior e inferior al gabinete con cuatro tornillos número 6 de 3.18 cm (1 1/4 pulgada) (dos tornillos por panel). Introduzca los tornillos a través de los orificios de separación en los paneles superior e inferior hasta los paneles laterales.

### HAGA LA CONEXIÓN ELÉCTRICA

13. Use conectadores eléctricos aprobados por UL para conectar el sistema eléctrico de la casa con el sistema eléctrico del centro de planchado: negro con negro, blanco con blanco y verde o alambre desnudo con verde.

### VUELVA A COLOCAR LA CUBIERTA ELÉCTRICA

14. Vuelva a colocar la cubierta eléctrica que quitó en el paso 1.