

6-ZONE STEREO AUDIO DISTRIBUTION AND SOURCE SELECTOR

MODEL SP-6

The NuTone SP-6 is a six zone stereo audio distribution and audio source selector, which allows 6 pairs of speakers to share one of two audio sources. Input impedance is kept within a safe operating range even with all six pairs of speakers selected. **Power handling capacity:** 180 Watts RMS per channel. 360 Watts per channel (Program).

Example: A TV with speaker outputs and a stereo receiver can be connected to six pairs of speakers located throughout the house. Audio from either the TV or the stereo receiver can be distributed to any combination of these speaker pairs. (Refer to Figure 1)

Installation

IMPORTANT: NuTone is not responsible for any damage resulting from use of a non-NuTone product and/or failure to follow installation instructions provided by NuTone.

Note: If 4 ohm speakers are going to be used, the amplifiers connected to the SP-6 must be capable of driving a 4 ohm load.

1. Switch the power off to the two audio sources and set the main volume on each to minimum.
2. Run one pair of 16 AWG wire from each speaker to the location of the SP-6.
3. Run two pairs of 16 AWG wire from each of the audio sources to the location of the SP-6.

Note: For convenience indicate: audio source, speaker, left channel, right channel, and polarity on each cable run.

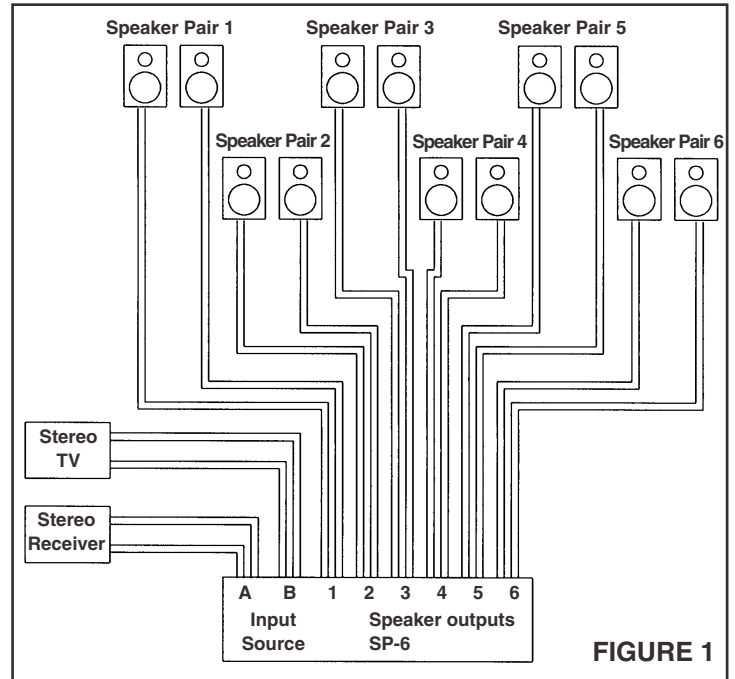

FIGURE 1

4. Once the cables have been run between all the components strip approximately 1/4" of insulation off the ends of each wire. Twist the ends of the wire and insert into the corresponding terminals on the SP-6. Be sure proper polarity is maintained. Be sure no shorts exist between any of the wires. (Refer to Figure 2)
5. Connection of a volume control (SVC-101 or SVC-102) to the SP-6 should only be made on the speaker outputs and never on the source input terminals. Refer to the volume control's installations instructions for detailed information on installation.

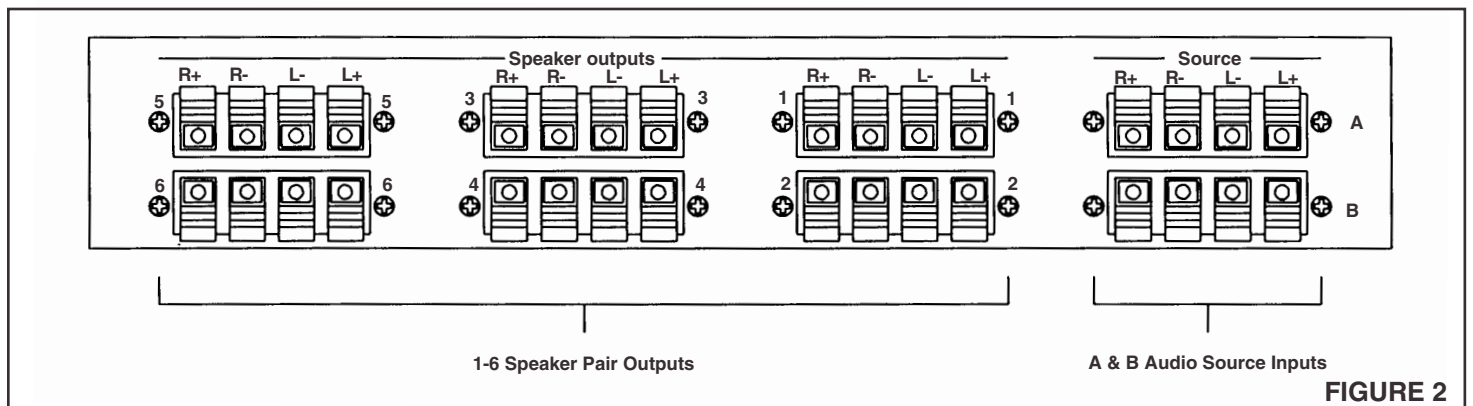

FIGURE 2

Operation

After the SP-6 has been connected check for proper operation. (Refer to Figure 3)

1. Turn both audio sources on and select a program source (AM/FM radio, CD, Tape , etc.) for each audio source.
2. Adjust the volume on each audio source to just above minimum.

Note: Do not increase the volume of either audio source until it has been determined that the SP-6 is functioning properly.

3. If a volume control (SVC-101 or SVC-102) is used; adjust the level of the volume control to maximum.
4. Start with all of the zone switches in the off position. Individually select each zone and check for proper operation. Select between the two audio sources. Audio from the selected audio source should be heard from the selected speakers. If no audio is heard, turn off both audio sources immediately and recheck the wire connection, at the audio sources, selector switch, and speakers. Look for missed wiring, loose connections and shorts.

Intercom Connections

The SP-6 is not recommended for use with NuTone Intercoms.

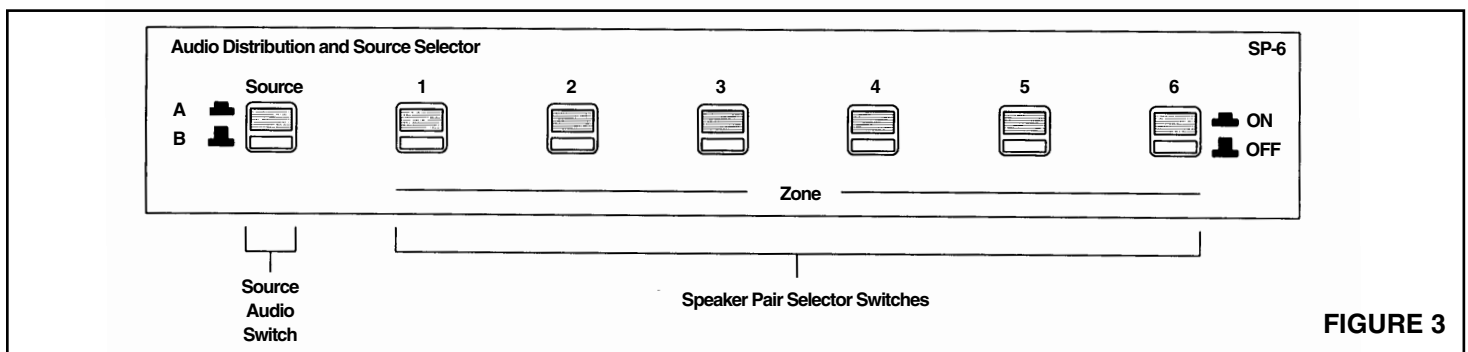

FIGURE 3

NuTone®

Two Year Limited Warranty

WARRANTY OWNER: NuTone warrants to the original consumer purchaser of its products that such products will be free from defects in materials or workmanship for a period of two (2) years from the date of original purchase. **THERE ARE NO OTHER WARRANTIES, EXPRESS OR IMPLIED, INCLUDING, BUT NOT LIMITED TO, IMPLIED WARRANTIES OF MERCHANTABILITY OR FITNESS FOR A PARTICULAR PURPOSE.**

During this two year period, NuTone will, at its option, repair or replace, without charge, any product or part which is found to be defective under normal use and service. **THIS WARRANTY DOES NOT EXTEND TO FLUORESCENT LAMP STARTERS OR TUBES, FILTERS, DUCT, ROOF CAPS, WALL CAPS AND OTHER ACCESSORIES FOR DUCTING.** This warranty does not cover (a) normal maintenance and service or (b) any products or parts which have been subject to misuse, negligence, accident, improper maintenance or repair (other than by NuTone), faulty installation or installation contrary to recommended installation instructions.

The duration of any implied warranty is limited to the one year period as specified for the express warranty. Some states do not allow limitation on how long an implied warranty lasts, so the above limitation may not apply to you.

NUTONE'S OBLIGATION TO REPAIR OR REPLACE, AT NUTONE'S OPTION, SHALL BE THE PURCHASER'S SOLE AND EXCLUSIVE REMEDY UNDER THIS WARRANTY. NUTONE SHALL NOT BE LIABLE FOR INCIDENTAL, CONSEQUENTIAL OR SPECIAL DAMAGES ARISING OUT OF OR IN CONNECTION WITH PRODUCT USE OR PERFORMANCE. Some states do not allow the exclusion or limitation of incidental or consequential damages, so the above limitation or exclusion may not apply to you. This warranty gives you specific legal rights, and you may also have other rights, which vary from state to state. This warranty supersedes all prior warranties.

WARRANTY SERVICE: To qualify for warranty service, you must (a) notify NuTone at the address stated below or telephone 1/800-543-8687, (b) give the model number and part identification and (c) describe the nature of any defect in the product or part. At the time of requesting warranty service, you must present evidence of the original purchase date.

Date of Installation _____ Builder or Installer _____

Model No. and Product Description _____

IF YOU NEED ASSISTANCE OR SERVICE:
 For the location of your nearest NuTone Independent Authorized Service Center:
Residents of the contiguous United States Dial Free 1-800-543-8687
 Please be prepared to provide:
 Product model number • Date and Proof of purchase • The nature of the difficulty

Residents of Alaska or Hawaii should write to: NuTone Inc., Attn: Department of National Field Service, 4820 Red Bank Road, Cincinnati Ohio 45227-1599.
Residents of Canada should write to: Broan-NuTone Canada, 1140 Tristar Drive, Mississauga, Ontario, Canada L5T 1H9.

Rev. 03/2001

Product specifications subject to change without notice.

4820 Red Bank Road, Cincinnati, Ohio 45227
 Printed in China, Rev. 4/01, Part No. 86883

SELECTOR DE DISTRIBUCION ESTEREOFONICA Y DE FUENTE DE SONIDO DE 6 ZONAS

MODELO SP-6

El NuTone SP-6 es un selector de distribución estereofónica y de fuente de sonido de 6 zonas, el cual permite que 6 pares de altavoces compartan una o dos fuentes de sonido. La impedancia de entrada se mantiene en un rango seguro de operación incluso con los seis pares de altavoces seleccionados. **Potencia admisible:** 180 vatios de corriente eficaz por canal. 360 vatios por canal (Programa).

Ejemplo: Una TV con salidas de altavoz y un receptor estéreo se puede conectar a seis pares de altavoces ubicados por toda la casa. El sonido de la TV o del receptor estéreo puede ser distribuido en cualquier combinación de estos pares de altavoces. (Vea la Figura 1).

Instalación

IMPORTANTE: NuTone no es responsable de los daños producidos por el uso de un producto que no sea NuTone ni de los daños producidos por no seguir las instrucciones de instalación provistas por NuTone.

Nota: Si se van a usar altavoces de 4 ohmios, los amplificadores conectados al SP-6 deben ser capaces de soportar una carga de 4 ohmios.

1. Apague la corriente a las dos fuentes de sonido y baje el volumen de cada una al mínimo.
2. Tienda un par de cables de calibre 16 desde cada altavoz a la ubicación del SP-6.
3. Tienda dos pares de cables de calibre 16 desde cada fuente de sonido a la ubicación del SP-6.

Nota: Para su comodidad, indique: fuente de sonido, altavoz, canal izquierdo, canal derecho y polaridad en cada tendido de cable.



FIGURA 1

4. Una vez que haya tendido los cables entre todos los componentes, pele ¼ de pulgada de aislamiento aproximadamente en los extremos de cada cable. Retuerza los extremos del cable e insértelos en los bornes correspondientes del SP-6. Asegúrese de mantener la polaridad correcta. Asegúrese de que no haya cortocircuitos entre los cables. (Vea la Figura 2).
5. La conexión de un control de volumen (SVC-101 o SVC-102) al SP-6 debe hacerse solamente en las salidas de altavoces y nunca en los bornes de entrada de la fuente. Vea las instrucciones de instalación del control del volumen para obtener información detallada de la instalación.

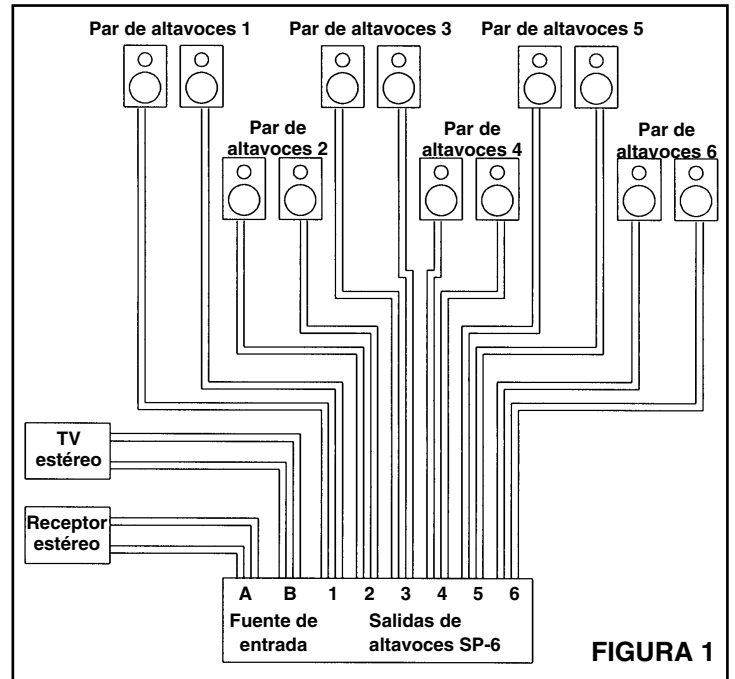

FIGURA 2

Funcionamiento

Después de haber conectado el SP-6 compruebe su funcionamiento. (Vea la Figura 3).

1. Encienda ambas fuentes de sonido y seleccione una fuente de programa (radio AM/FM, CD, Cinta, etc.) para cada fuente de sonido.
2. Ajuste el volumen en cada fuente de sonido justo por encima del mínimo.

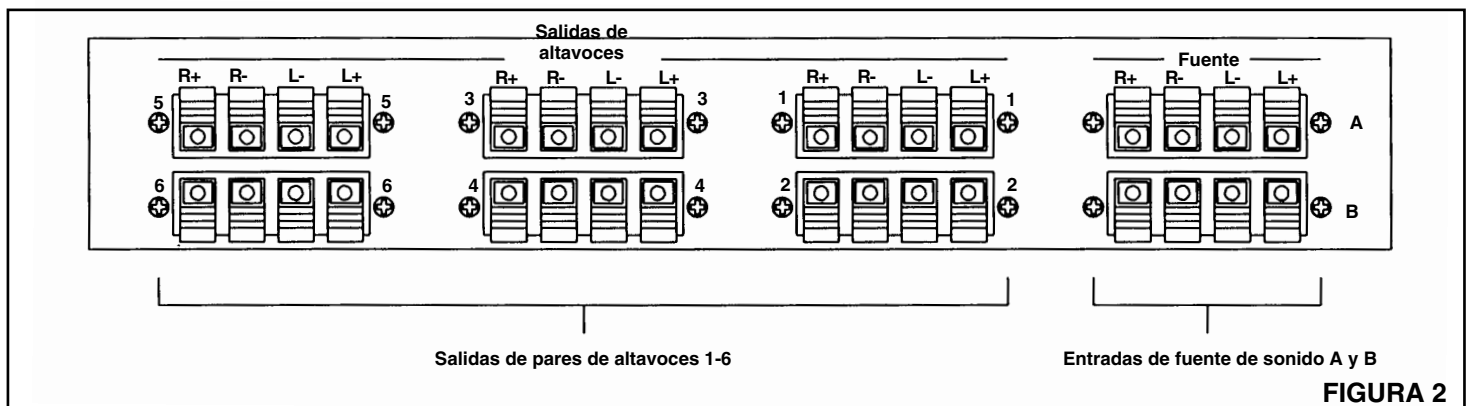
Nota: No aumente el volumen de ninguna fuente de sonido hasta haber determinado si el SP-6 está funcionando correctamente.

3. Si se usa un control de volumen (SVC-101 o SVC-102), ajuste el nivel del control de volumen al máximo.
4. Comience con todos los interruptores de zonas en la posición de apagado. Seleccione cada zona individualmente y compruebe si funciona correctamente. Seleccione entre las dos fuentes de sonido. El sonido de la fuente de sonido seleccionada debe de oírse desde los altavoces seleccionados. Si no se oye ningún sonido, apague ambas fuentes de sonido inmediatamente y vuelva a comprobar la

conexión de los cables en las fuentes de sonido, en el interruptor del selector y en los altavoces. Vea si faltan cables, si hay conexiones sueltas y si hay cortocircuitos.

Conexiones con el Sistema de intercomunicación

No se recomienda el uso del SP-6 con el Sistema de intercomunicación de NuTone.



FIGURA 3

NuTone®

Garantía Limitada de dos Años

GARANTÍA DEL PROPIETARIO: NuTone garantiza al comprador consumidor original de sus productos, por el período de dos (2) años desde la fecha original de compra, que tales productos están libres de defectos en material y mano de obra. **NO HAY OTRAS GARANTÍAS, EXPRESADAS O SOBREENTENDIDAS, INCLUYENDO, PERO NO LIMITADAS A, GARANTÍAS NO EXPRESADAS DE MERCANTIBILIDAD O ADAPTABLES A UN PROPÓSITO EN PARTICULAR.**

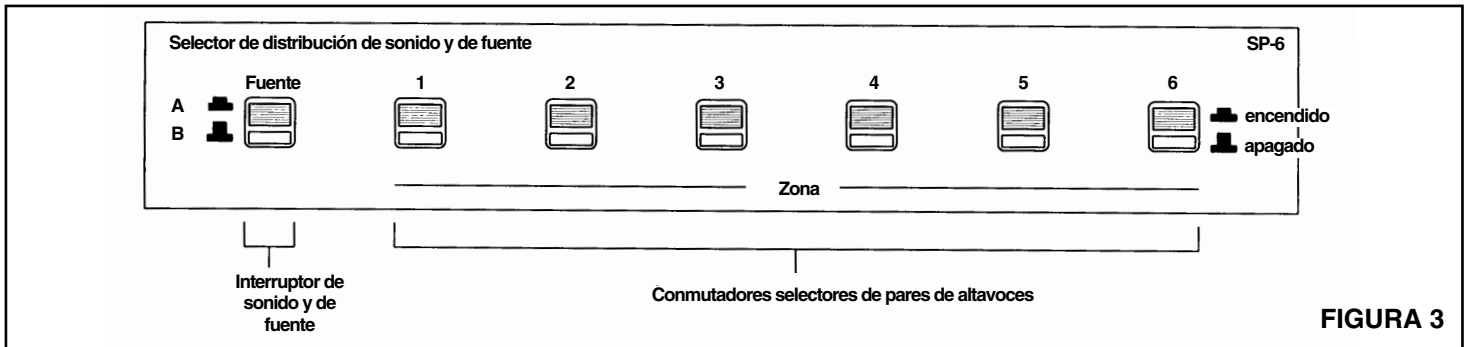
Durante este período de dos años, NuTone reparará o reemplazará a su opción y sin costo, cualquier producto o parte que se encuentre defectuoso bajo condiciones normales de uso y servicio. **ESTA GARANTÍA NO CUBRE A LOS ARRANCADORES PARA LÁMPARAS FLUORESCENTES O A LOS TUBOS FLUORESCENTES, FILTROS, DUCTOS, TAPAS DE TECHO, TAPAS DE PARED Y OTROS ACCESORIOS PARA CANALIZACIÓN.** Esta garantía no cubre (a) Mantenimiento y servicios normales (b) Productos o partes sujetos al mal uso, negligencia, accidente, mantenimiento inadecuado o reparaciones (por otros ajenos a NuTone), instalación defectuosa o a una instalación contraria a las instrucciones de instalación recomendadas.

La duración de cualquier garantía no expresada está limitada a un período de un año según se especifica en la garantía expresada. Algunos estados no permiten limitación en cuanto a la duración de una garantía no expresada, por lo que la limitación arriba indicada puede que no se aplique a Ud.

LA OBLIGACIÓN DE NUTONE DE REPARAR O REEMPLAZAR A SU OPCIÓN, SERÁ EL ÚNICO Y EXCLUSIVO RECURSO QUE TENDRÁ EL COMPRADOR BAJO ESTA GARANTÍA. NUTONE NO SERÁ RESPONSABLE POR DAÑOS INCIDENTALES, CONSECUENTES O ESPECIALES QUE RESULTEN A CONSECUENCIA O SEAN INDEPENDIENTE DEL USO O DESEMPEÑO DEL PRODUCTO. Algunos estados no permiten la exclusión o limitación de daños incidentales o consecuentes, de modo que la limitación o exclusión arriba indicada pueda que no se aplique a Ud. Esta garantía le proporciona derechos legales específicos, y Ud. puede tener otros derechos, los cuales varían de estado a estado. Esta garantía reemplaza a todas las garantías anteriores.

SERVICIO DE GARANTÍA: Para tener derecho al servicio de garantía, Ud. debe (a) Notificar a NuTone a la dirección indicada más abajo o al teléfono 1/800-543-8687, (b) indicar el número de modelo y la identificación de la parte y (c) describir la naturaleza de cualquier defecto en el producto o parte. Al momento de solicitar el servicio por la garantía, Ud. debe presentar la evidencia de la fecha original de compra.

Fecha de instalación _____ Constructor o instalado _____

Nº de modelo y descripción del producto _____

SI NECESITA ASISTENCIA O SERIVIVIO:
Para obtener la localización del Centro de Servicio Autorizado:
Los residentes de los Estados Unidos contiguos llám gratis al: 1 800 543 8687
Por favor, esté preparado para suministrar • Fecha y prueba de compra • La naturaleza de la dificultad
Los residentes de Alaska o Hawaii deben escribir a: NuTone Inc. Attn: Department of National Field Service, 4820 Red Bank Road, Cincinnati Ohio USA 45227-1599.
Los residentes de Canada: Écrivez à Broan-NuTone Canada, 1140 Tristar Drive, Mississauga, Ontario Canada L5T 1H9.

Rev. 03/2001

Las especificaciones del producto están sujetas a cambio sin previo aviso.

4820 Red Bank Road, Cincinnati, Ohio 45227
Impreso en los China

SYSTÈME DE SÉLECTION DE SOURCE AUDIO ET DE DIFFUSION STÉRÉOPHONIQUE À 6 ZONES

MODELE SP-6

Le système NuTone SP-6 est un système de sélection de source audio et de diffusion stéréophonique à 6 zones qui permet à six paires de haut-parleurs de partager deux sources audio. L'impédance d'entrée demeure à un niveau sécuritaire, même lorsque les six paires de haut-parleurs fonctionnent. La puissance efficace du système est de 180 W RMS par voie ou 360 W par voie (programme).

Exemple: Un téléviseur avec sorties pour haut-parleur et un récepteur stéréophonique peuvent être raccordés aux six paires de haut-parleurs réparties aux quatre coins de la maison. Le son du téléviseur ou du récepteur stéréophonique peut être diffusé à n'importe quelle association de paires de haut-parleurs (consultez la Figure 1).

Installation

IMPORTANT: NuTone ne peut être tenue responsable des dommages découlant de l'utilisation d'éléments autres que des éléments NuTone et/ou du non-respect des directives d'installation fournies.

Note : Si vous prévoyez utiliser des haut-parleurs 4 Ohms, l'amplificateur raccordé au système SP-6 doit être en mesure de produire une charge de 4 Ohms.

1. Coupez le courant aux deux sources audio, puis réglez la commande du volume au minimum.
2. Acheminez une paire de fils de calibre 16 AWG de chaque haut-parleur jusqu'au système SP-6.
3. Acheminez deux paires de fils de calibre 16 AWG de chaque source audio jusqu'au système SP-6.

Note : Pour plus de commodité, indiquez: source audio, haut-parleur, voie gauche, voie droite et polarité sur chaque fil.

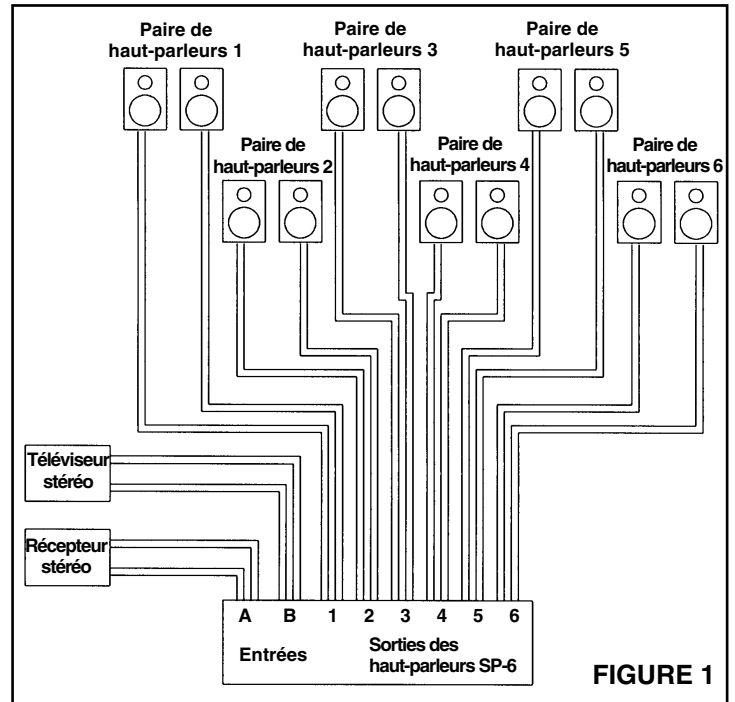

FIGURE 1

4. Une fois les fils acheminés à chacun des éléments, retirez environ 1/2 cm d'isolant à chaque extrémité des fils. Torsadez l'extrémité dénudée du fil, puis insérez-la dans la borne appropriée du système SP-6. Assurez-vous de respecter la polarité. Assurez-vous en outre qu'il n'y a aucun court-circuit (consultez la Figure 2).
5. La mise en place d'une commande du volume (SVC-101 ou SVC-102) doit toujours se faire sur les sorties du SP-6, jamais sur les entrées. Consultez les directives d'installation des commandes de volume pour plus de détails.

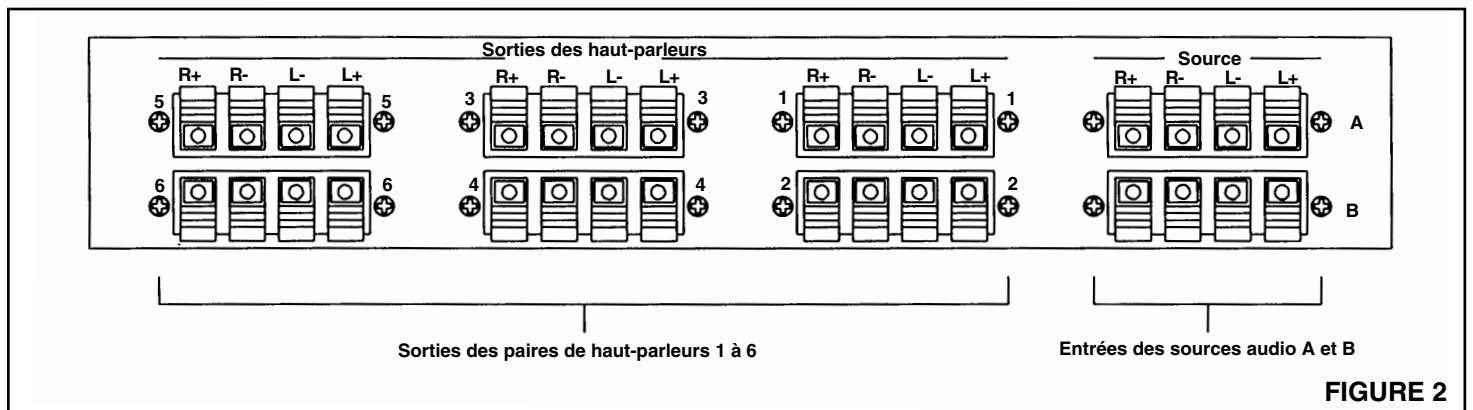

FIGURE 2

Vérification du fonctionnement

Une le raccordement du système SP-6 terminé, vérifiez-en le fonctionnement (consultez la Figure 3).

1. Mettez les deux sources audio sous tension, puis sélectionnez une fonction (radio MA/MF, CD, Cassette, etc.) sur chacune d'elles.
2. Réglez le volume de chaque source de façon qu'il soit tout juste au-dessus du minimum.

Note: N'augmentez pas le volume de l'une ou l'autre des sources audio, tant que vous n'avez pas vérifié le fonctionnement du SP-6.

3. Si vous avez installé une commande de volume (SVC-101 ou SVC-102), réglez-en le volume au maximum.
4. Commencez par placer tous les interrupteurs de zone en position OFF. Sélectionnez les zones une à une et vérifiez-en le fonctionnement. Passez alors d'une source audio à l'autre. La source audio sélectionnée devrait être diffusé dans les haut-parleurs sélectionnés. Si les haut-parleurs ne fonctionnent pas, mettez immédiatement les deux sources audio hors

tension, puis vérifiez vos connexions au niveau des sources audio, du sélecteur et des haut-parleurs. Assurez-vous qu'il n'y a aucun fil lâche, court-circuit ou fil manquant.

Connexions avec l'interphone

Le commutateur SP-6 ne doit pas être utilisé avec les systèmes de radio-interphone NuTone.

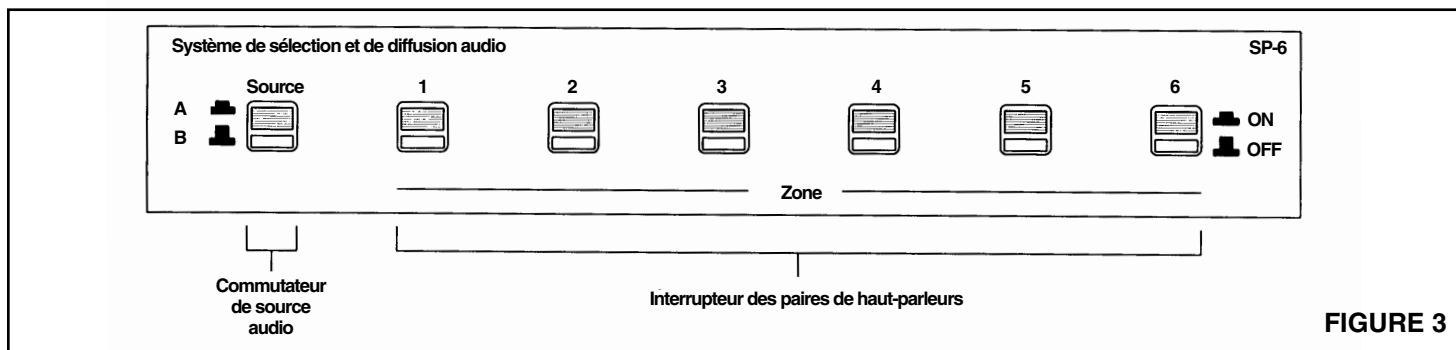

NuTone®

Garantie limitée de deux ans

GARANTIE DU PROPRIÉTAIRE: NuTone garantit à l'acheteur original de ses produits que ces derniers seront exempts de tout défaut de matériaux et de fabrication pour une période de deux (2) ans à compter de la date d'achat. **AUCUNE AUTRE GARANTIE, IMPLICITE OU EXPRESSE, N'EST DONNÉE, Y COMPRIS, MAIS SANS S'Y LIMITER, GARANTIE DE MARCHANDIBILITÉ OU D'ADAPTATION À UN USAGE PARTICULIER.**

Pendant cette période de deux ans, NuTone procédera au remplacement ou à la réparation sans aucuns frais, mais à sa propre discrétion, de tout produit ou pièce jugé défectueux dans le cadre d'une utilisation normale. **CETTE GARANTIE NE VISE PAS LES DISPOSITIFS D'AMORÇAGE NI LES TUBES DES LUMINAIRES FLUORESCENTS.** Cette garantie ne couvre pas (a) l'entretien et le service courants ni (b) les produits et les pièces ayant fait l'objet d'un usage abusif, de négligence, d'un accident, d'un entretien ou d'une réparation non appropriée (par du personnel non autorisé par NuTone), d'une mauvaise installation ou d'une installation non conforme aux directives d'installation fournies.

La durée de toute garantie implicite est limitée à la période de deux ans précisée pour la garantie expresse. Certains états ne reconnaissent pas les restrictions relatives à la durée des garanties implicites; il se pourrait donc que cette restriction ne s'applique pas dans votre cas.

LE REMPLACEMENT OU LA RÉPARATION PAR NUTONE, À SA PROPRE DISCRÉTION, DE TOUT PRODUIT OU PIÈCE DÉFECTUEUX CONSTITUE LE SEUL REMÈDE DE L'ACHETEUR EN VERTU DE CETTE GARANTIE. NUTONE NE PEUT ÊTRE TENUE RESPONSABLE DES DOMMAGES INDIRECTS, CONSÉCUTIFS OU SPÉCIAUX ATTRIBUABLES À L'UTILISATION OU AU RENDEMENT DU PRODUIT. Certains états ne reconnaissent pas les restrictions ni les exclusions relatives aux dommages indirects, consécutifs ou spéciaux; il se pourrait donc que cette restriction ne s'applique pas dans votre cas. La présente garantie vous accorde des droits spécifiques, mais vous pourriez aussi avoir d'autres droits en fonction de l'état dans lequel vous résidez. Cette garantie remplace toute autre garantie donnée précédemment.

SERVICE SOUS GARANTIE Pour être admissible au service sous garantie, vous devez (a) aviser NuTone, à l'adresse fournie ci-dessous ou par téléphone au 1 800 543-3687, (b) fournir le numéro du modèle et la description de la pièce et (c) décrire la nature du défaut de la pièce ou du produit. Au moment de la demande de service sous garantie, vous devez fournir une preuve de la date d'achat originale.

Date d'installation _____ Entrepreneur ou installateur _____

N° de modèle et description du produit _____

POUR OBTENIR DE L'ASSISTANCE OU DU SERVICE:
Pour connaître le Centre de service NuTone autorisé indépendant le plus proche:
Résidents des États-Unis continentaux, composez le numéro sans frais: 1 800 543 8687
Garder à portée de la main le numéro du modèle, la date et la preuve d'achat, le type de problème.
Résidents de l'Alaska et d'Hawaii: Écrivez à NuTone Inc. Attn: Department of National Field Service, 4820 Red Bank Road, Cincinnati Ohio USA 45227-1599.
Résidents du Canada: Écrivez à Broan-NuTone Canada, 1140 Tristar Drive, Mississauga, Ontario Canada L5T 1H9.

Rev. 03/2001

Les caractéristiques des produits peuvent changer sans préavis.

4820 Red Bank Road, Cincinnati, Ohio 45227
1140 Tristar Drive, Mississauga, Ontario, Canada L5T 1H9
Imprimé aux Chine