

Surface-Mounting Frame

SURFACE-MOUNTING FRAME FOR IRONING CENTERS

IMPORTANT: Refer to the instructions packaged with the ironing center for recommended mounting height of the ironing center.

IMPORTANT: If the surface-mounting frame is to be used with an ironing center that requires wiring connections, the wiring connections **MUST** be made before the surface-mounting frame is placed onto the cabinet.

The surface-mounting frame allows approximately 1½" clearance space from the wiring access hole.

For complete information regarding the wiring requirements of the ironing center, refer to the instructions packaged with the unit.

Refer to Figure 1.

As illustrated, secure the ironing center cabinet to the wall studs using the mounting hardware supplied.

NOTE: Prior to mounting, four (4) mounting holes must be drilled in the ironing center cabinet; the cabinet has not been predrilled.

Refer to Figure 2.

1. Place the two (2) side panels on a flat surface. Using the No. 8 screws (supplied,) screw the screw blocks into the bottom set of holes of each side panel.

2. As illustrated, screw the top piece of the frame into both side panels.

3. Place the frame over the ironing center cabinet. Using the screws supplied, secure the cabinet to the surface-mounting frame.

IMPORTANT: The screws must be placed through the inside of the cabinet into the screw blocks.

Refer to Figure 3.

As illustrated, screw the bottom piece of the frame into both side panels.

NOTE: Apply a sealer to the door surface before finishing.

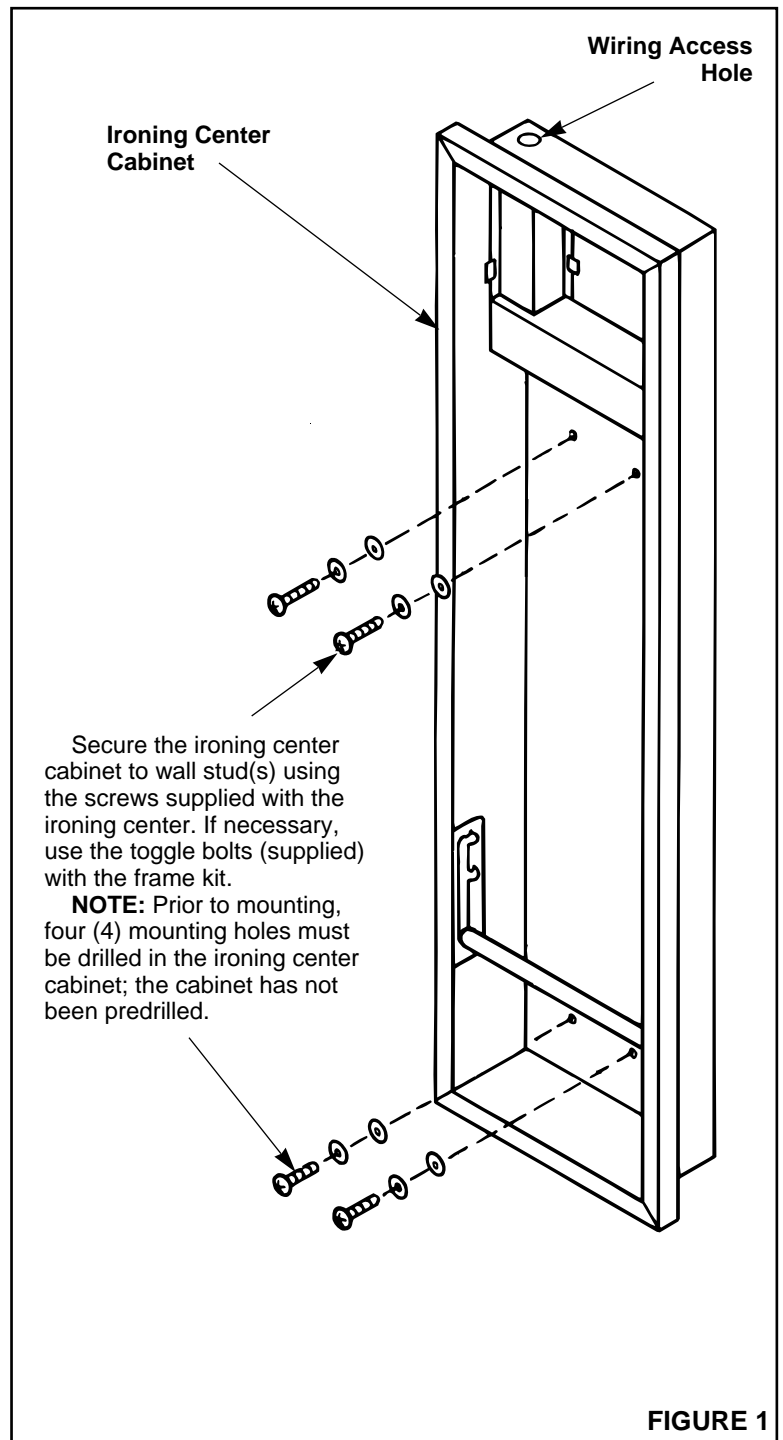
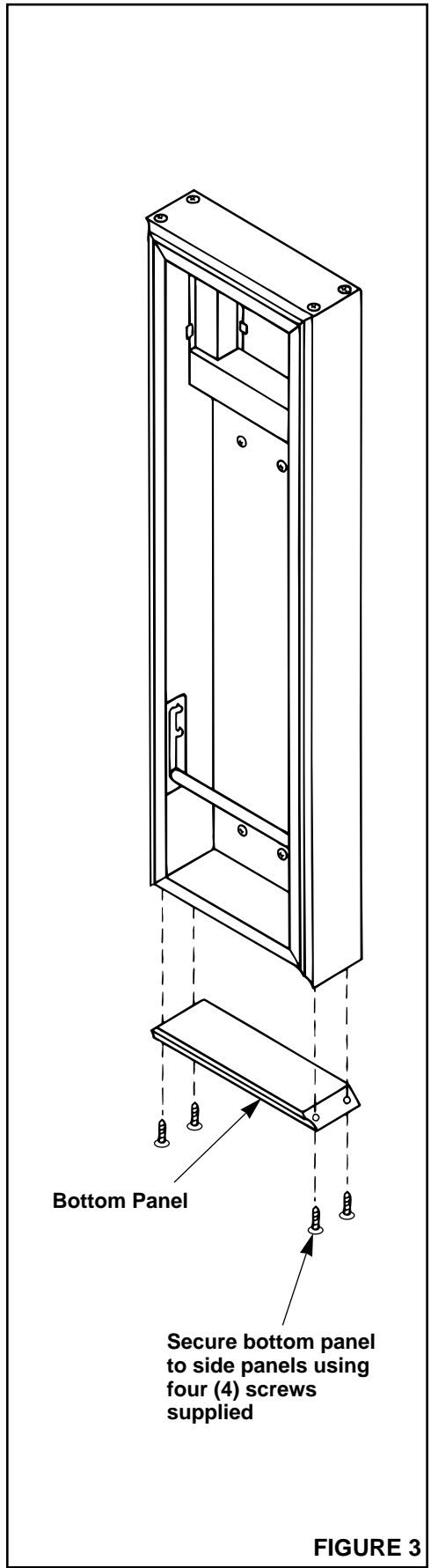
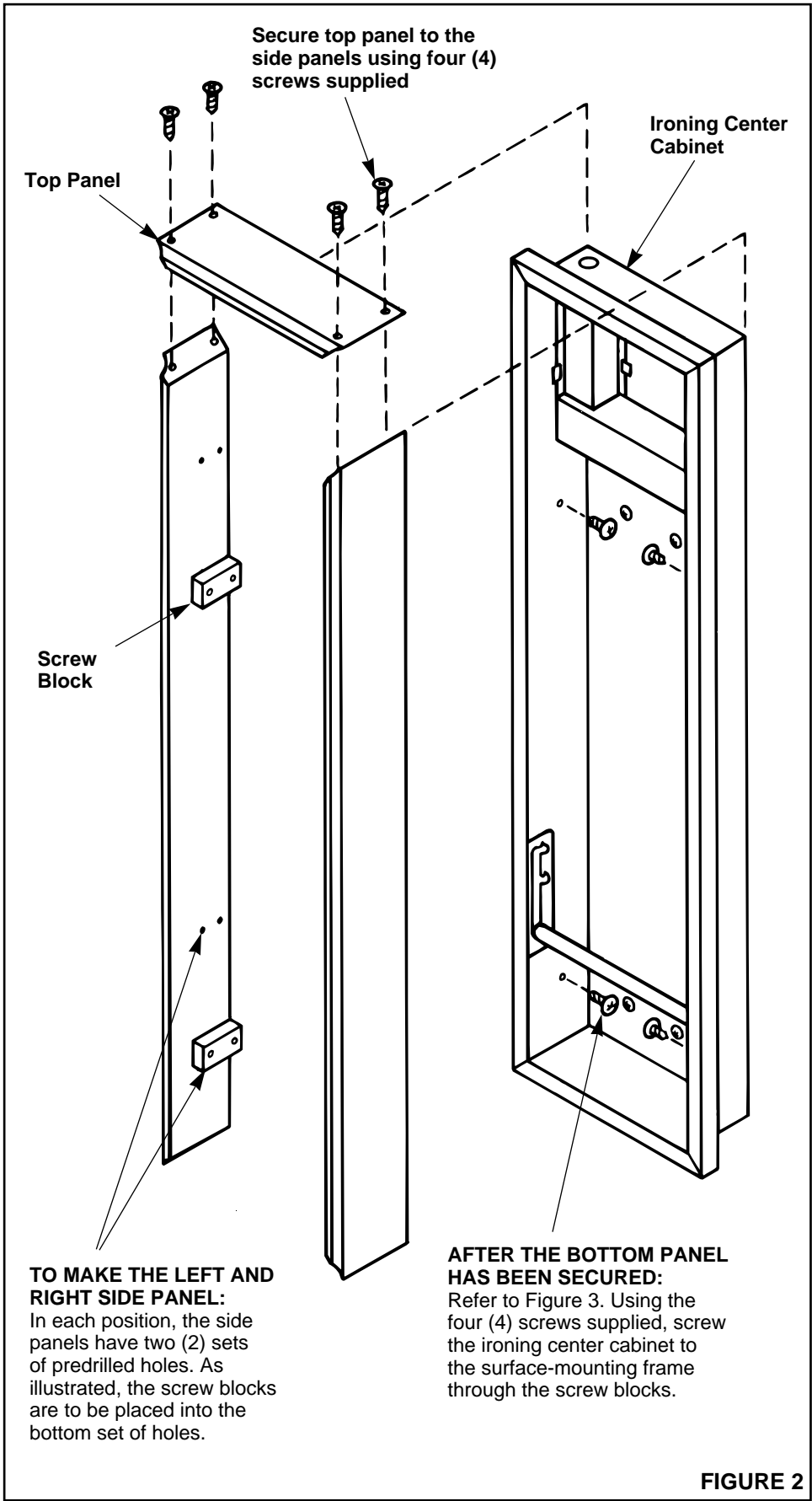

FIGURE 1



Cadre de montage en applique

CADRE DE MONTAGE EN APPLIQUE POUR TOUS LES CENTRES DE REPASSAGE

IMPORTANT: Se reporter aux instructions accompagnant le centre de repassage pour la hauteur de montage recommandée.

IMPORTANT: Si on va utiliser le cadre de montage en applique avec le centre de repassage les raccords de câblage DOIVENT être faits avant de placer le cadre de montage en applique sur l'armoire.

Le cadre de montage en applique permet un espace d'environ 1½ po à partir du trou d'accès de câblage.

Pour les informations complètes concernant les exigences de câblage du centre de repassage, se reporter aux instructions accompagnant l'élément.

Voir Figure 1.

Comme illustré, fixer l'armoire du centre de repassage aux montants du mur en utilisant le matériel de montage fourni.

REMARQUE: Avant le montage, quatre (4) trous doivent être percés dans l'armoire du centre de repassage car celle-ci n'a pas été prépercée.

Voir Figure 2.

1. Placer les deux (2) panneaux latéraux sur une surface plate. En utilisant les vis n° 8 fournies, visser les blocs de vissage dans les jeux de trous inférieurs de chaque panneau latéral.
2. Comme illustré, visser la pièce supérieure du cadre sur les deux panneaux latéraux.
3. Placer le cadre sur l'armoire du centre de repassage. En utilisant les vis fournies, fixer l'armoire au cadre de montage en applique.

IMPORTANT: Les vis doivent être insérées par l'intérieur de l'armoire dans les blocs de vissage.

Voir Figure 3.

Comme illustré, visser la pièce inférieure du cadre aux deux panneaux latéraux.

REMARQUE: Appliquer un produit d'étanchéité à la surface de la porte avant finition.

