

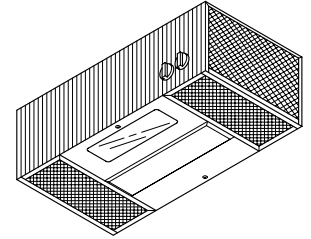

NuTone®

MODEL
PM44

POWER MODULE



READ AND SAVE THESE INSTRUCTIONS

WARNING



TO REDUCE THE RISK OF FIRE, ELECTRIC SHOCK, OR INJURY TO PERSONS, OBSERVE THE FOLLOWING:

1. Use this unit only in the manner intended by the manufacturer. If you have questions, contact the manufacturer at the address or telephone number listed in the warranty.
2. Before servicing or cleaning unit, switch power off at service panel and lock the service disconnecting means to prevent power from being switched on accidentally. When the service disconnecting means cannot be locked, securely fasten a prominent warning device, such as a tag, to the service panel.
3. Installation work and electrical wiring must be done by a qualified person(s) in accordance with all applicable codes and standards, including fire-rated construction codes and standards.
4. Sufficient air is needed for proper combustion and exhausting of gases through the flue (chimney) of fuel burning equipment to prevent backdrafting. Follow the heating equipment manufacturer's guideline and safety standards such as those published by the National Fire Protection Association (NFPA), and the American Society of Heating, Refrigeration and Air Conditioning Engineers (ASHRAE), and the local code authorities.
5. When cutting or drilling into wall or ceiling, do not damage electrical wiring and other hidden utilities.
6. To reduce the risk of fire or electric shock, do not use this range hood with an additional speed control device.
7. Ducted fans must always be vented to the outdoors.
8. To reduce the risk of fire, use only metal ductwork.
9. This unit must be grounded.

TO REDUCE THE RISK OF A RANGE TOP GREASE FIRE:

1. Never leave surface units unattended at high settings. Boilovers cause smoking and greasy spillovers that may ignite. Heat oils slowly on low or medium settings.
2. Always turn hood ON when cooking at high heat or when cooking flaming foods.
3. Clean ventilating fans frequently. Grease should not be allowed to accumulate on fan or filter.
4. Use proper pan size. Always use cookware appropriate for the size of the surface element.

WARNING



TO REDUCE THE RISK OF INJURY TO PERSONS IN THE EVENT OF A RANGE TOP GREASE FIRE, OBSERVE THE FOLLOWING:*

1. **SMOTHER FLAMES** with a close-fitting lid, cookie sheet, or metal tray, then turn off the burner. **BE CAREFUL TO PREVENT BURNS.** If the flames do not go out immediately, **EVACUATE AND CALL THE FIRE DEPARTMENT.**
2. **NEVER PICK UP A FLAMING PAN** — You may be burned.
3. **DO NOT USE WATER**, including wet dishcloths or towels - violent steam explosion will result.
4. Use an extinguisher **ONLY** if:
 - A. You know you have a Class ABC extinguisher and you already know how to operate it.
 - B. The fire is small and contained in the area where it started.
 - C. The fire department is being called.
 - D. You can fight the fire with your back to an exit.

* Based on "Kitchen Fire Safety Tips" published by NFPA.

CAUTION



1. For general ventilating use only. Do not use to exhaust hazardous or explosive materials and vapors.
2. To avoid motor bearing damage and noisy and/or unbalanced impellers, keep drywall spray, construction dust, etc. off power unit.
3. For best capture of cooking impurities, your range hood should be mounted so that the top of the hood is 24-30" above the cooking surface.
4. Please read specification label on product for further information and requirements.

**Installer: Leave this manual with the homeowner.
Homeowner: Operating and Cleaning information on page 3.**

VENTILATING AND WIRING CUTOUTS

1. Mark locations on cabinet for ventilating duct and electrical wiring from the dimensions given (FIGURE 1).
2. Cut holes at the marked locations to accommodate the ventilating duct and electrical wiring. Allow 3/4" extra on the ventilating opening toward the front of the cabinet. Be sure to minimize openings, these will have to be sealed later (FIGURE 2).
3. Run house wiring through 1-1/2" diameter hole in cabinet or wall. Be sure all wiring is in accordance with the National Electrical Code and local ordinances.

FIGURE 1

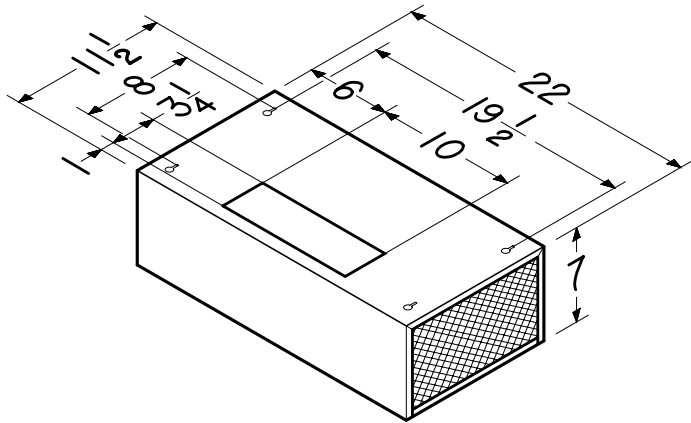
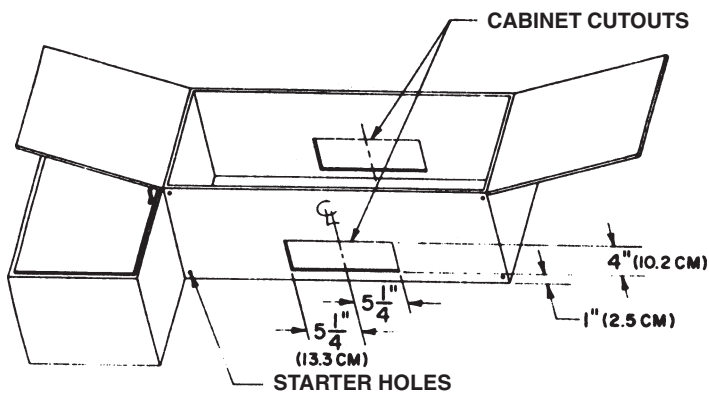

FIGURE 2



INSTALLATION

1. Remove blower housing and filters for easier installation. See exhaust unit assembly illustration used for "Replacement Parts List."
2. Lift the exhaust unit into position and mark the hole locations on the cabinet for each of the four keyhole mounting slots.
NOTE: REMOVE FASTENERS FROM PLASTIC BAG.
3. Remove the unit. Start all four screws (#10 x 5/8 slotted) in center of the narrow neck of the keyhole slots previously marked on the cabinet bottom (FIGURE 3).

FIGURE 3

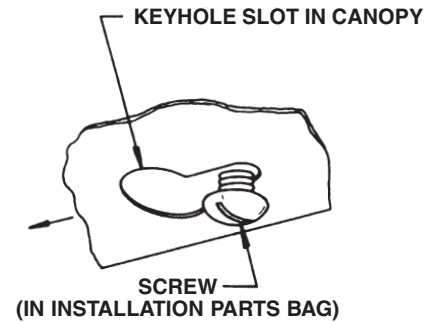

4. There are predrilled holes on each side of the 3-1/2 x 10 hole in exhaust unit for damper attachment. Use the small sheet metal screws included (#8 x 1/4).
5. Remove junction box cover and appropriate knockout in exhaust unit for access to wiring.
6. Install proper ductwork (FIGURE 4).

FIGURE 4

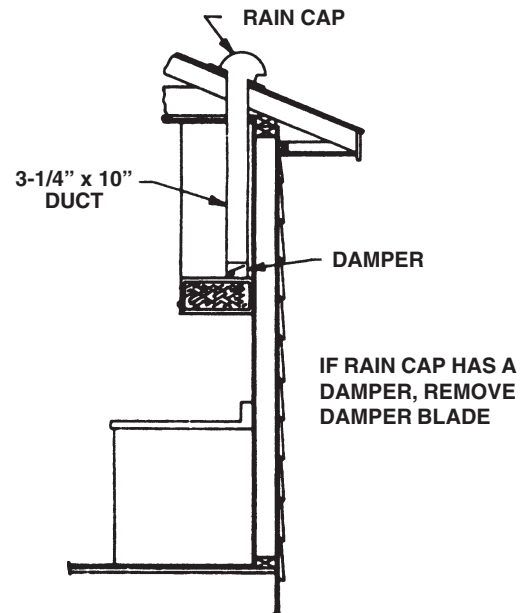

7. Lift the exhaust unit into position simultaneously feeding house wiring through exhaust unit knockout.
8. Tighten the four mounting screws to secure the exhaust unit to the cabinet. Be sure the screw heads are in the narrow neck of the keyhole slots (FIGURE 3).
9. Complete electrical wiring in junction box according to the National Electrical Code and local ordinances.
10. Replace junction box cover.
11. Seal holes around ventilating pipe and wiring passing through ceiling or walls with caulking or insulation to prevent heat loss.
12. Replace blower housing and filters.

BLOWER ORIENTATION

IMPORTANT: Be sure the blower is correctly orientated. Note arrow on the side of the blower housing indicating the correct air flow direction (FIGURE 5).

FIGURE 5 – VERTICAL DISCHARGE

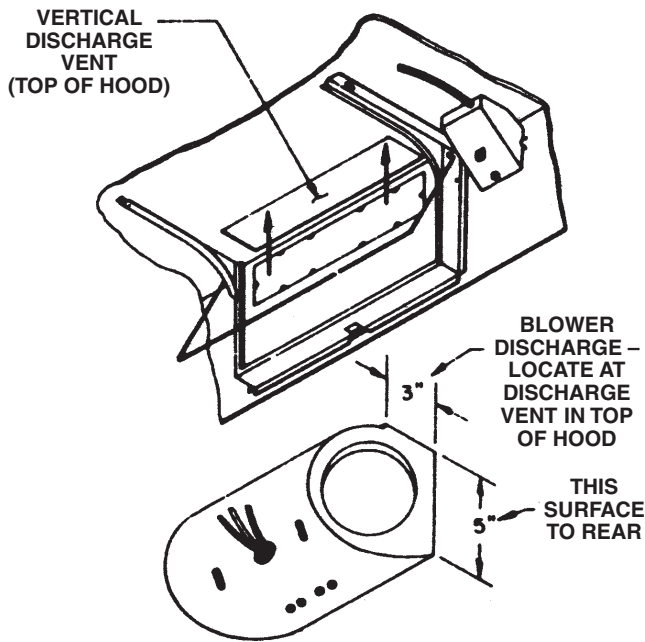

CLEANING INFORMATION

FILTER

For greatest efficiency, the aluminum filters should be removed and cleaned periodically.

To clean, the filter should be soaked in hot water and detergent then thoroughly rinsed. The aluminum filter can be cleaned in a dishwasher.

EXTERIOR SURFACE

To preserve its lasting beauty, clean with a mild detergent. **DO NOT** use abrasive cleaners.

MOTOR SPEED TROUBLESHOOTING

If you have a motor speed problem, please check the following list for possible troubles.

1. Knockouts not removed from hood.
2. Blower assembly installed wrong – intended for vertical discharge but installed for horizontal discharge and vice versa (FIGURE 5).
3. Damper blade not opening.
4. Duct undersized – reduced airflow because duct too small or too long.
5. Restriction in duct from foreign materials or debris.
6. Undersized or restrictive wall or roof cap.
7. Damper blade in wall or roof cap not opening.
8. Wait for 20 - 30 seconds between speed changes for RPM to adjust.

By removing or correcting these adverse factors, the motor speed control will be able to decrease from maximum RPM.

REPLACEMENT PARTS LIST

Part No.	Description
R561107	3-Pos. Rotary Light Switch
R567073	Motor, Speed Control
R730079	Blower Assembly
R610038	Filter
R566066	Lampholder
R520098	Motor
R531041	Blower Wheel CW
R531042	Blower Wheel CCW

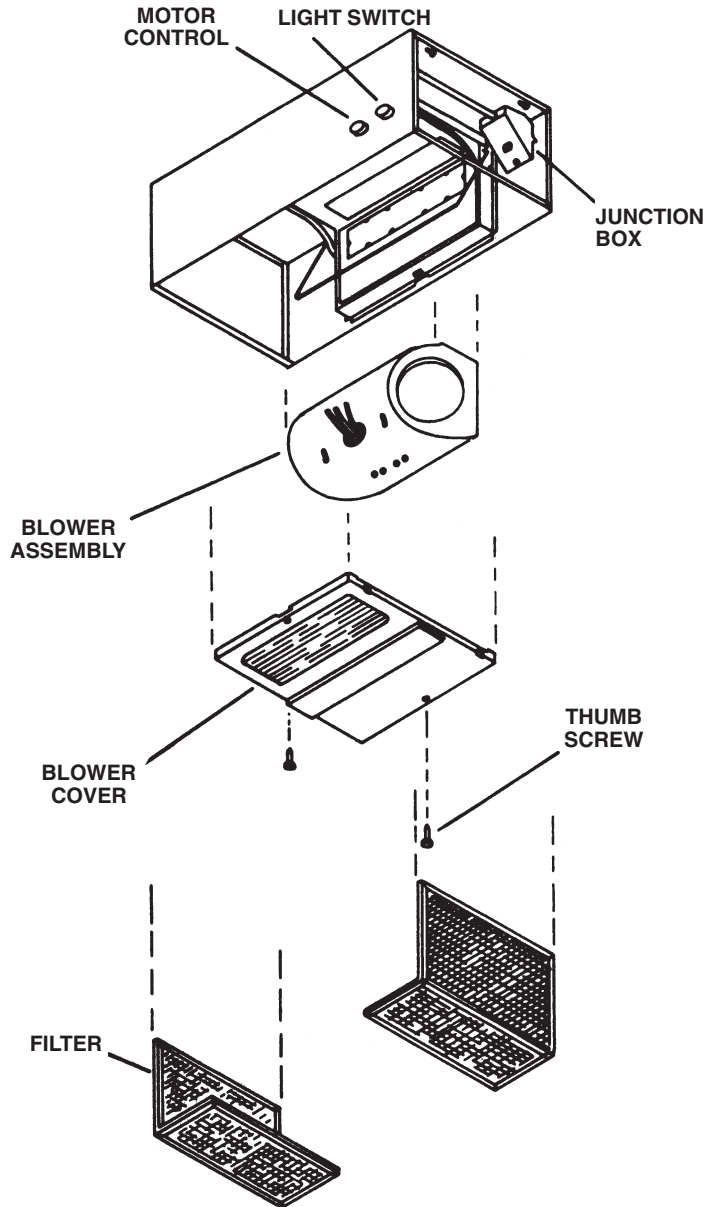

WARRANTY

BROAN-NUTONE ONE YEAR LIMITED WARRANTY

Broan-NuTone warrants to the original consumer purchaser of its products that such products will be free from defects in materials or workmanship for a period of one year from the date of original purchase. THERE ARE NO OTHER WARRANTIES, EXPRESS OR IMPLIED, INCLUDING, BUT NOT LIMITED TO, IMPLIED WARRANTIES OF MERCHANTABILITY OR FITNESS FOR A PARTICULAR PURPOSE.

During this one-year period, Broan-NuTone will, at its option, repair or replace, without charge, any product or part which is found to be defective under normal use and service.

THIS WARRANTY DOES NOT EXTEND TO FLUORESCENT LAMP STARTERS AND TUBES. This warranty does not cover (a) normal maintenance and service or (b) any products or parts which have been subject to misuse, negligence, accident, improper maintenance or repair (other than by Broan-NuTone), faulty installation or installation contrary to recommended installation instructions.

The duration of any implied warranty is limited to the one-year period as specified for the express warranty. Some states do not allow limitation on how long an implied warranty lasts, so the above limitation may not apply to you.

BROAN-NUTONE'S OBLIGATION TO REPAIR OR REPLACE, AT BROAN-NUTONE'S OPTION, SHALL BE THE PURCHASER'S SOLE AND EXCLUSIVE REMEDY UNDER THIS WARRANTY. BROAN-NUTONE SHALL NOT BE LIABLE FOR INCIDENTAL, CONSEQUENTIAL OR SPECIAL DAMAGES ARISING OUT OF OR IN CONNECTION WITH PRODUCT USE OR PERFORMANCE. Some states do not allow the exclusion or limitation of incidental or consequential damages, so the above limitation or exclusion may not apply to you.

This warranty gives you specific legal rights, and you may also have other rights, which vary from state to state. This warranty supersedes all prior warranties.

To qualify for warranty service, you must (a) notify Broan-NuTone at the address or phone number below, (b) give the model number and part identification and (c) describe the nature of any defect in the product or part. At the time of requesting warranty service, you must present evidence of the original purchase date.

In the United States, contact:

Broan-NuTone LLC,
926 West State Street
Hartford, WI 53027
(1-800-637-1453)

NuTone, Inc.
4820 Red Bank Road
Cincinnati, Ohio 45227
(1-800-543-8687)

In Canada, contact:

Broan-NuTone Canada, Inc.
1140 Tristar Drive
Mississauga, Ontario, L5T 1H9
(1-888-882-7626)

MODULE DE PUISSANCE

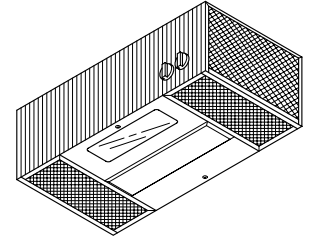

LISEZ ET CONSERVEZ CES DIRECTIVES

AVERTISSEMENT



AFIN DE DIMINUER LES RISQUES D'INCENDIE, D'ELECTROCUTION OU DE BLESSURES, SUIVEZ CES DIRECTIVES:

1. Utilisez ce produit en suivant les recommandations du fabricant. Pour toute question, contactez le fabricant à l'adresse ou au numéro de téléphone indiqués dans la garantie.
2. Avant de réparer ou de nettoyer cette hotte, coupez le courant au panneau d'alimentation et verrouillez-en l'accès afin d'éviter que le courant ne soit accidentellement remis en fonction. S'il vous est impossible de le verrouiller, apposez un indicateur voyant sur le panneau comme, par exemple, une étiquette de couleur vive.
3. L'installation de la hotte ainsi que le câblage électrique doivent être effectués par une ou des personnes compétentes selon les normes et les règles en vigueur, incluant celles qui régissent la prévention des incendies.
4. Une circulation d'air efficace est requise afin d'assurer la combustion et l'évacuation complète des gaz par le tuyau d'évacuation (cheminée) des équipements à combustion et pour prévenir les retours d'air. Conformez-vous aux normes et mesures de sécurité pour les fabricants d'appareils de chauffage publiées par la "National Fire Protection Association (NFPA)" et par la "American Society for Heating, Refrigeration and Air Conditioning Engineers (ASHRAE)", ainsi qu'aux normes en vigueur dans votre région.
5. Lorsque vous coupez ou percez un mur ou un plafond, prenez garde d'endommager les fils électriques ou autres installations qui pourraient y être dissimulés.
6. Pour réduire les risques d'incendie ou de décharge électrique, ne pas utiliser ce ventilateur avec un régulateur de vitesse à transistors.
7. Les installations ventilées doivent toujours être reliées à des conduits rejetant l'air à l'extérieur.
8. Afin de diminuer les risques d'incendie, n'utilisez que des conduits de ventilation en métal.
9. Ce ventilateur doit être relié à une mise à la terre.

POUR RÉDUIRE LES RISQUES D'UN FEU DE FRITURE AU-DESSUS DE LA CUISINIÈRE:

1. Ne jamais laisser sans surveillance des unités de surface réglées à feu vif. En plus de générer de la fumée, les débordements de graisse peuvent prendre feu. Chauffer les huiles lentement à feu doux ou moyen.
2. Toujours mettre en marche la hotte durant la cuisson à feu vif ou la cuisson d'aliments à flamber.
3. Nettoyer régulièrement les ventilateurs d'aération. On ne doit tolérer aucune accumulation de graisse sur le ventilateur ou sur le filtre.
4. Utiliser une casserole de grosseur appropriée. Toujours utiliser une batterie de cuisine proportionnelle à l'élément de surface.

AVERTISSEMENT



AFIN DE DIMINUER LES RISQUES DE BLESSURES POUVANT SURVENIR LORSQU'UN FEU SE DÉCLENCHE SUR LA SURFACE DE CUISSON, SUIVEZ CES DIRECTIVES:

1. **ÉTOUFFEZ LES FLAMMES** avec un couvercle hermétique, une tôle à biscuits ou un plateau en métal puis éteignez la cuisinière. **PRENEZ GARDE AUX BRÛLURES.** Si vous ne parvenez pas à éteindre immédiatement les flammes, **ÉVACUEZ LES LIEUX ET CONTACTEZ VOTRE POSTE LOCAL DE LUTTE CONTRE LES INCENDIES.**
2. **NE VOUS EMPAREZ JAMAIS D'UN PLAT QUI S'EST ENFLAMMÉ** – Vous risqueriez de vous brûler.
3. **N'UTILISEZ JAMAIS D'EAU**, incluant les linges à vaisselles ou serviettes mouillés car cela peut provoquer une violente explosion de vapeur.
4. Utilisez un extincteur **SEULEMENT** si:
 - A. Il s'agit d'un extincteur de classe ABC et que vous savez comment vous en servir.
 - B. Il s'agit d'un petit feu qui ne se propage pas ailleurs que sur la cuisinière.
 - C. Vous avez appelé votre poste local de lutte contre les incendies.
 - D. Vous pouvez combattre le feu tout en ayant accès à une sortie.

* Basé sur "Kitchen Fire Safety Tips" édité par NFPA.

ATTENTION



1. N'utilisez cet appareil que pour la ventilation des surfaces de cuisson. Ne l'utilisez pas pour ventiler des matières ou des vapeurs de nature dangereuse ou explosive.
2. Afin d'éviter d'endommager le mécanisme du moteur et de débalancer et/ou de rendre bruyant le fonctionnement des hélices, protégez l'appareil des poussières de placoplâtre et de construction.
3. Pour obtenir de meilleurs résultats de ventilation, votre hotte de cuisinière devrait être installée à une distance de 60 cm à 76 cm au-dessus de la surface de cuisson.
4. Veuillez lire toutes les étiquettes apposées sur le produit pour obtenir plus d'information et connaître les spécifications d'installation.

Avis à l'installateur: Veuillez remettre ce guide au propriétaire de la hotte.

Avis au propriétaire de la hotte: Vous trouverez les directives concernant le fonctionnement et le nettoyage de cet appareil à la page 7 du présent guide.

OUVERTURES POUR L'ÉVACUATION ET L'ALIMENTATION ÉLECTRIQUE

1. Selon les dimensions indiquées à la Figure 1, marquez au fond de l'armoire l'emplacement prévu pour le passage du conduit d'évacuation et du fil d'alimentation électrique.
2. Découpez les ouvertures ainsi marquées, en prévoyant pour le conduit d'évacuation un jeu de 3/4" vers le devant de l'armoire. N'exagérez pas la dimension des ouvertures, car elles devront être colmatées plus tard (FIGURE 2).
3. Faites passer le fil d'alimentation électrique par l'ouverture de 1-1/4" que vous avez pratiquée à cet effet dans le mur ou l'armoire. Assurez-vous que les conducteurs que vous utilisez respectent les plus récentes exigences du Code national de l'électricité et les règlements propres à votre localité.

FIGURE 1

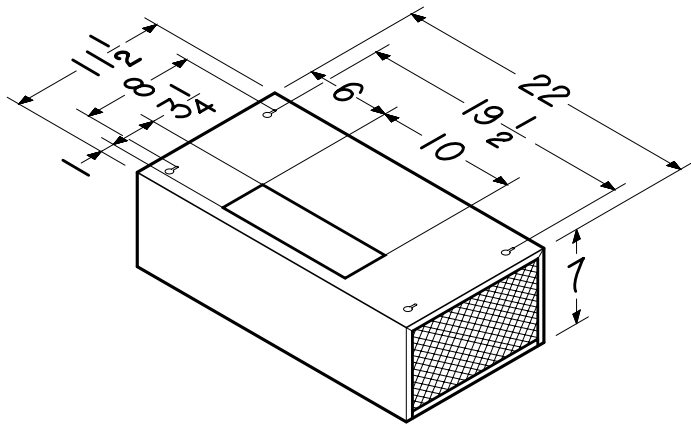
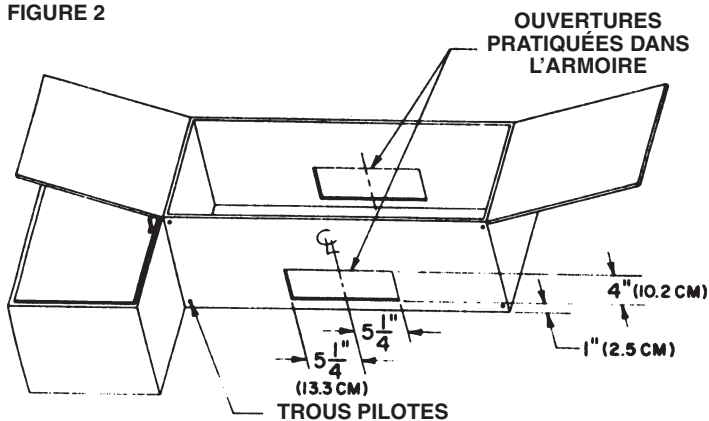

FIGURE 2



INSTALLATION

1. Pour faciliter l'installation, retirez le boîtier du ventilateur et les filtres. Reportez-vous à l'illustration décrivant les divers éléments de la hotte (couverture arrière).
2. Positionnez la hotte et marquez sur le fond de l'armoire le contour des fentes en forme de trou de serrure réservées aux quatre vis de fixation.
REMARQUE: RETIREZ LES VIS DU SACHET DE PLASTIQUE.
3. Déposez la hotte, puis enfoncez partiellement les quatre vis (no 10 x 5/8" à enclenchement ordinaire) au centre de la partie étroite de la fente (FIGURE 3).

FIGURE 3

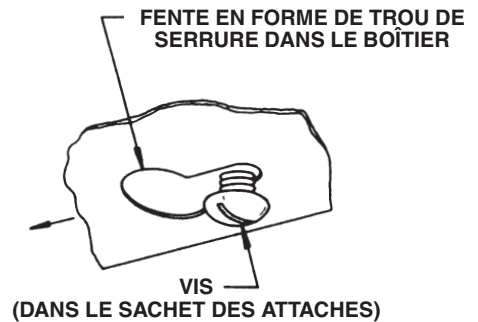

4. Des trous ont déjà été pratiqués dans le boîtier de la hotte, de part et d'autre de l'orifice d'évacuation de 3-1/2" x 10", pour les vis servant à fixer le registre. Utilisez les petites vis à tête qui sont fournies (no 8 x 1/4").
5. Retirez le couvercle de la boîte de raccordement et défoncez l'accès approprié pour faire passer le fil d'alimentation électrique (FIGURE 1).

FIGURE 4

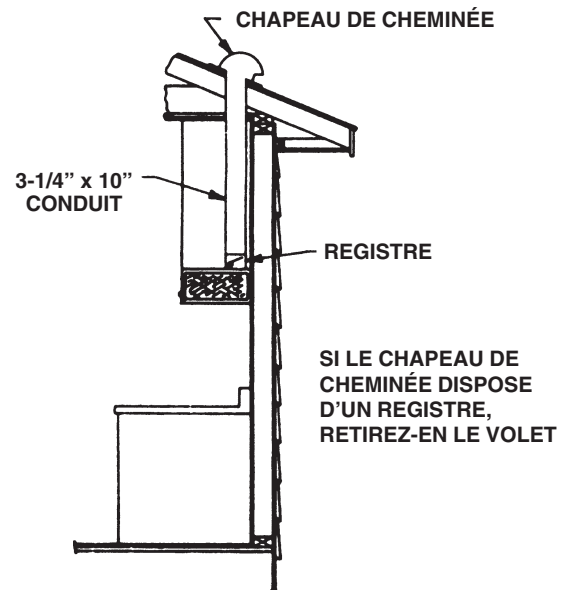

6. Installez les conduits d'évacuation nécessaires (voir FIGURE 4 et couverture arrière).
7. Mettez en place la hotte, tout en faisant passer le fil d'alimentation électrique à l'intérieur du boîtier.
8. Après vous être assuré que la tête des quatre vis de fixation est bien engagée dans la partie étroite des fentes en forme de trou de serrure du boîtier (voir FIGURE 3), vissez-les à fond pour bien fixer la hotte sous l'armoire.
9. Effectuez le branchement électrique dans la boîte de raccordement en respectant les plus récentes exigences du Code national de l'électricité et les règlements propres à votre localité.
10. Remettez en place le couvercle de la boîte de raccordement.
11. Afin d'éviter les pertes de chaleur, colmatez au moyen d'un isolant ou d'un enduit de scellement les vides qui subsistent autour du conduit d'évacuation et du fil d'alimentation électrique lorsqu'ils traversent un mur ou un plafond.
12. Remettez en place le boîtier du ventilateur et les filtres.

ORIENTATION DU VENTILATEUR

IMPORTANT: Assurez-vous de l'orientation correcte du ventilateur. Une flèche, sur le côté du boîtier, indique le sens de l'écoulement de l'air. Pour en savoir plus, consultez la FIGURE 5.

FIGURE 5 – ÉVACUATION VERS LA HAUT

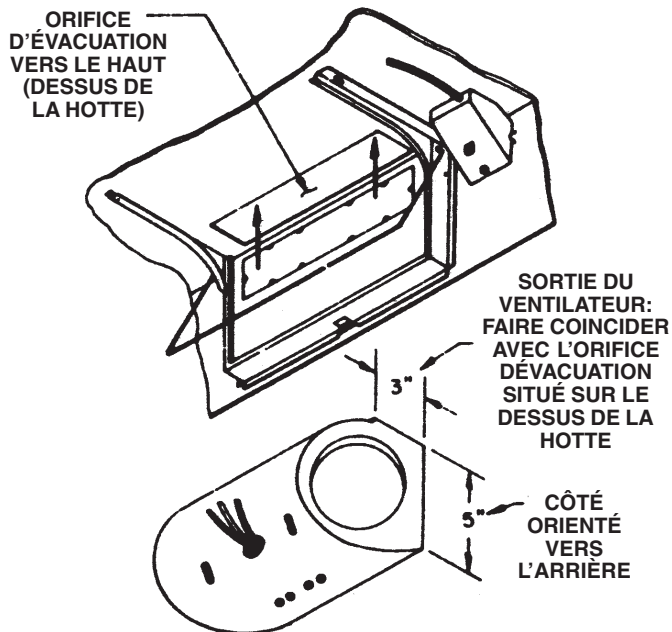

LISTE DES PIÈCES DE RECHANGE

No de réf.	Désignation
R561107	Interrupteur rotatif d'éclairage à 3 réglages
R567073	Variateur de la vitesse du moteur
R730079	Ventilateur
R610038	Filtre
R566066	Douille pour ampoule
R520098	Moteur
R531041	Turbine du ventilateur, rot. à droite
R531042	Turbine du ventilateur, rot. à gauche

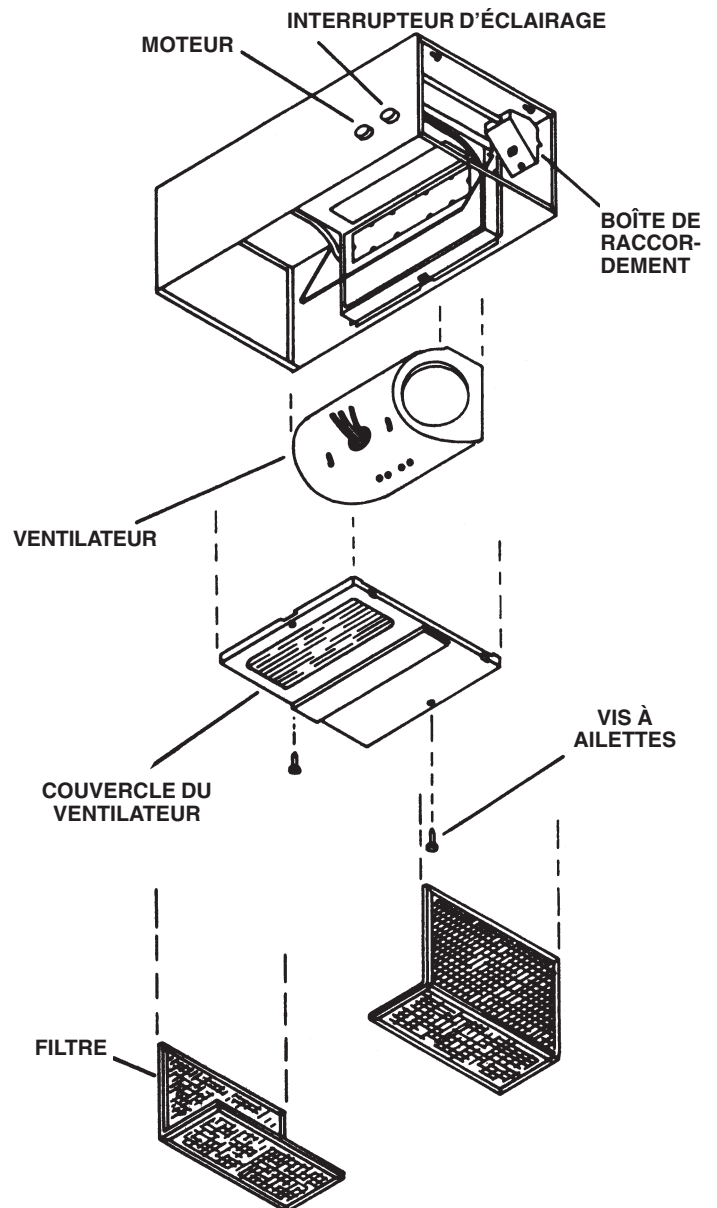

La NETTOYANT INFORMATION

ENTRETIEN DU FILTRE

Pour assurer le bon fonctionnement de la hotte, il est important de retirer périodiquement son filtre permanent en aluminium afin de la nettoyer. Pour le nettoyer, la faire tremper dans de l'eau chaude contenant une quantité appropriée de détergent, puis le rincer abondamment. Il est également possible de le nettoyer au lave-vaisselle.

ENTRETIEN DES SURFACES APPARENTES

Par son apparence soignée, votre hotte contribue à l'esthétique de votre cuisine. Utilisez un détergent doux pour lui conserver son aspect net et attrayant. N'utilisez PAS un produit abrasif.

DÉPANNAGE DE VITESSE DE MOTEUR

Si la vitesse du moteur pose problème, vérifiez les causes possibles dans la liste suivante:

1. L'orifice d'évacuation du boîtier de la hotte n'est pas dégagé.
2. Le ventilateur est installé incorrectement - prévu pour une évacuation verticale, mais installé pour une évacuation latérale, ou vice-versa. Consultez la FIGURE 5.
3. Le volet du registre ne s'ouvre pas.
4. Le conduit d'évacuation est sous-dimensionné - écoulement restreint à cause d'un conduit trop long ou de section trop petite.
5. Le conduit d'évacuation est bouché par un corps étranger ou des débris.
6. Le chapeau de cheminée est trop petit ou obstrué.
7. Le volet du registre du chapeau de cheminée ne s'ouvre pas.
8. Après un nouveau réglage, attendez de 20 à 30 secondes pour que la vitesse du moteur se stabilise.

L'élimination ou la correction de ces causes permettra au moteur de fonctionner autrement qu'à plein régime.

GARANTIE

GARANTIE LIMITÉE D'UN AN DE BROAN-NUTONE

Broan-NuTone garantit à l'acheteur consommateur original, de ses produits qu'ils sont exempts de défauts dans les matières premières ou la main-d'oeuvre pour une période d'un an à compter de la date d'achat original. IL N'Y A PAS D'AUTRES GARANTIES, EXPRIMÉES OU IMPLICITES, INCLUANT MAIS NON PAS LIMITÉ AUX GARANTIES IMPLICITES POUR FIN DE COMMERCIALISATION ET DE CONVENANCE DANS UN BUT PARTICULIER.

Pendant cette période d'un an, Broan-NuTone, à son choix, réparera ou remplacera, gratuitement, tout produit ou pièce qui s'avère défectueux sous utilisation et service normaux.

CETTE GARANTIE NE COUVRE PAS LES DÉMARREURS DE LAMPES FLUORESCENTES ET LES TUBES. Cette garantie ne couvre pas (a) l'entretien et le service normal ou (b) tout produit ou pièce endommagé par suite de mauvais usage, négligence, accident, entretien inapproprié ou réparation (autre que par Broan-NuTone), mauvais installation ou installation contraire au mode d'installation recommandé.

La durée de toute garantie implicite est limitée à une période d'un an tel que spécifié pour la garantie exprimée.

L'ENGAGEMENT DE BROAN-NUTONE DE RÉPARER OU DE REMPLACER, AU CHOIX DE BROAN-NUTONE, SERA LA SEULE OBLIGATION EXCLUSIVE SOUS CETTE GARANTIE. BROAN-NUTONE NE SE TIENDRA PAS RESPONSABLE DES DOMMAGES DIRECTS, INDIRECTS OU SPÉCIAUX SURVENANT À CAUSE DE OU EN RAPPORT À L'UTILISATION OU LA PERFORMANCE DE SES PRODUITS.

Cette garantie vous donne des droits légaux spécifiques et il se peut que vous ayez d'autres droits. Cette garantie annule toutes les garanties précédentes.

Pour le service sous garantie, vous devez (a) aviser Broan-NuTone à l'adresse ci-dessous, (b) donner le numéro du modèle et l'identification de la pièce et (c) décrire la nature de tout défaut dans le produit ou la pièce. Au temps de demander le service sous garantie, vous devez présenter une preuve de la date d'achat original.

Aux E.U., communiquez avec:

Broan-NuTone LLC,
926 West State Street
Hartford, WI 53027
(1-800-637-1453)

NuTone, Inc.
4820 Red Bank Road
Cincinnati, Ohio 45227
(1-800-543-8687)

Au Canada, communiquez avec:

Broan-NuTone Canada, Inc.
1140 Tristar Drive
Mississauga, Ontario, L5T 1H9
(1-888-882-7626)